

---

**SNOW MASTER**

---

**SNOW BUSTER**

---

**SNOW KING**

---

**STIGA<sup>®</sup>**

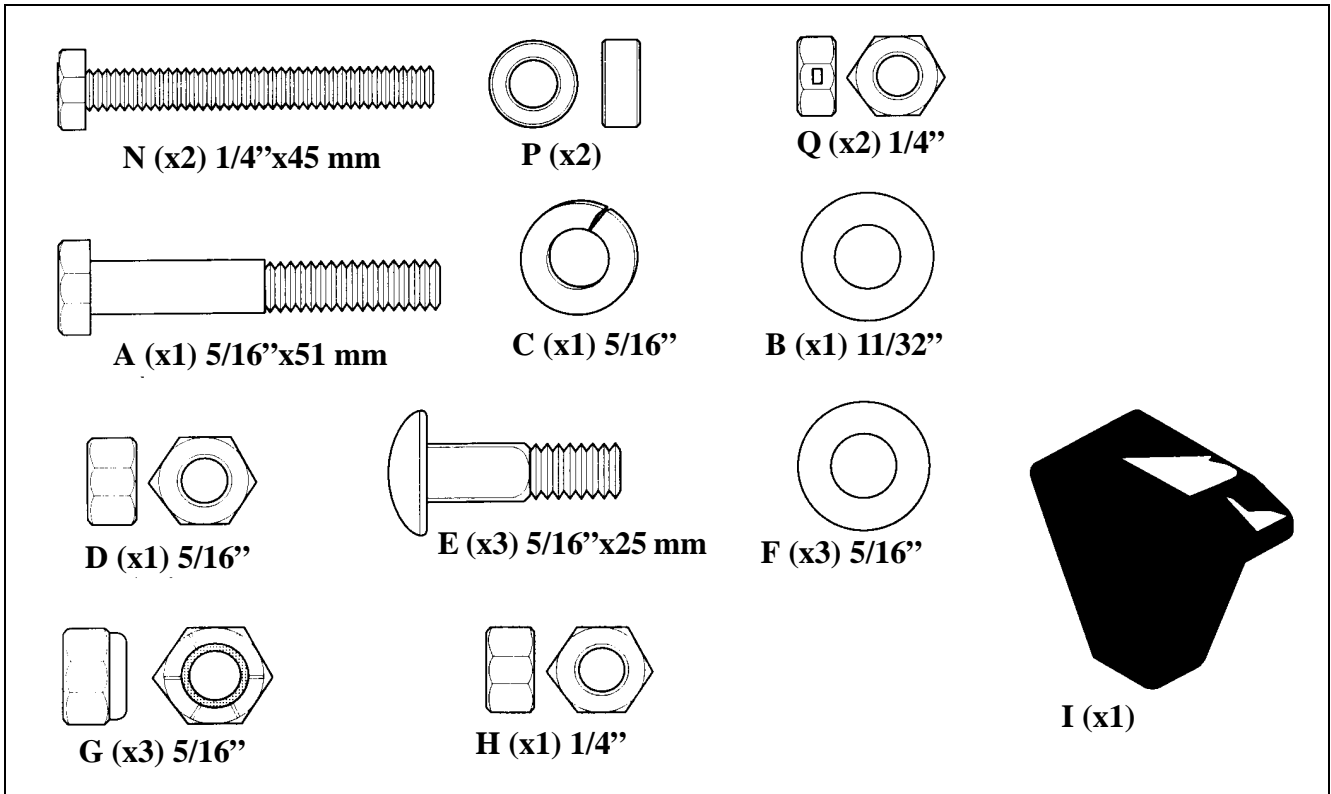

SNOW MASTER

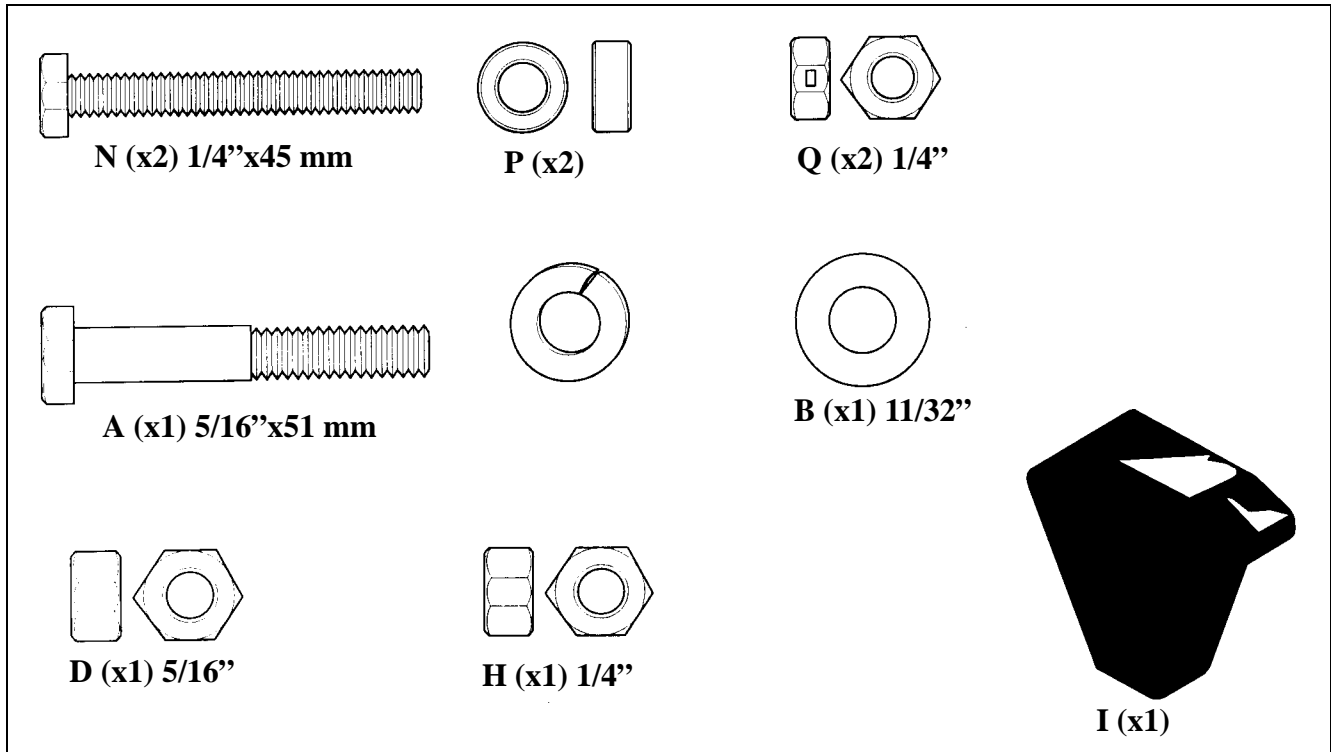

SNOW BUSTER - SNOW KING



Right Höger Recht

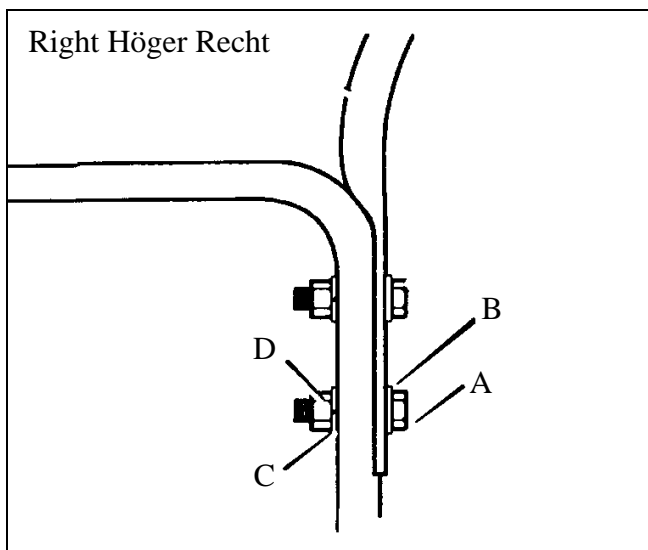

1.

Left Vänster Link

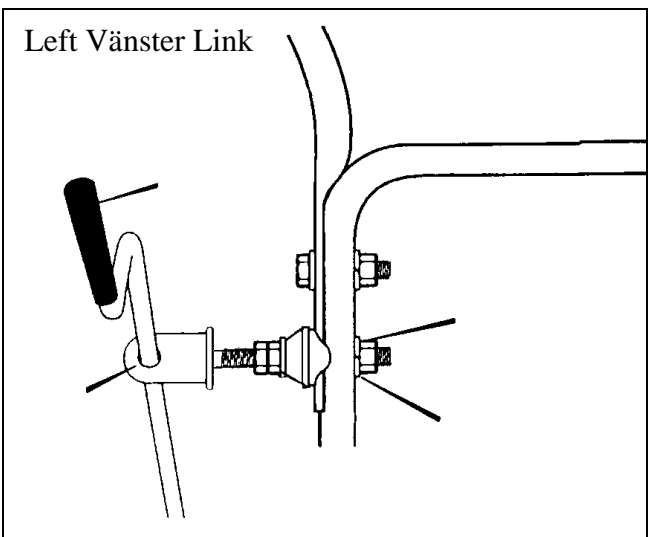

2.

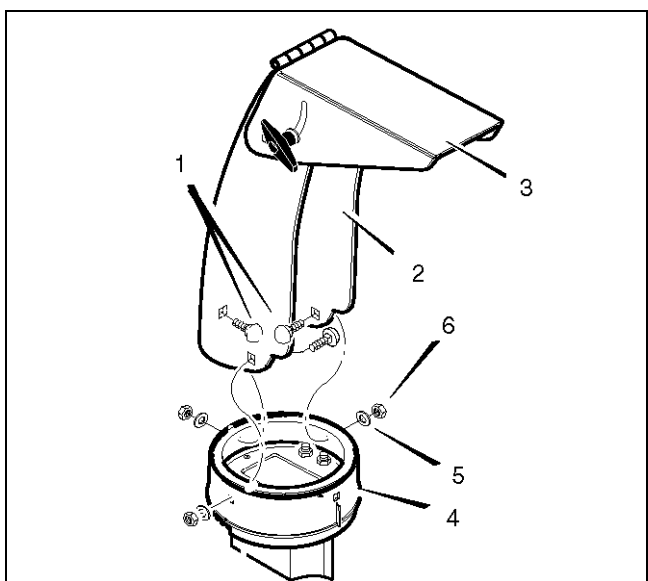

3.

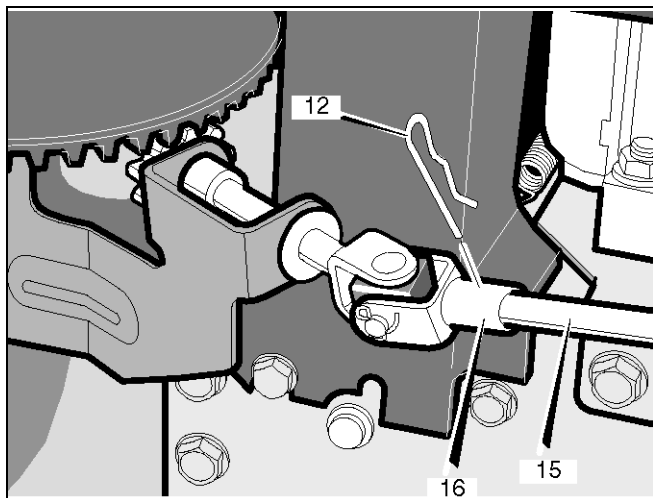

4.

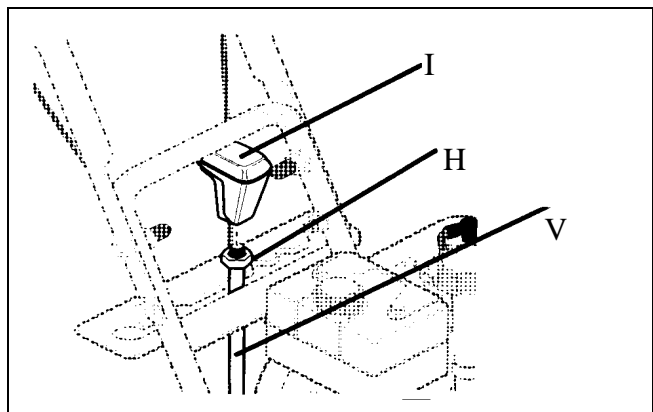

5.

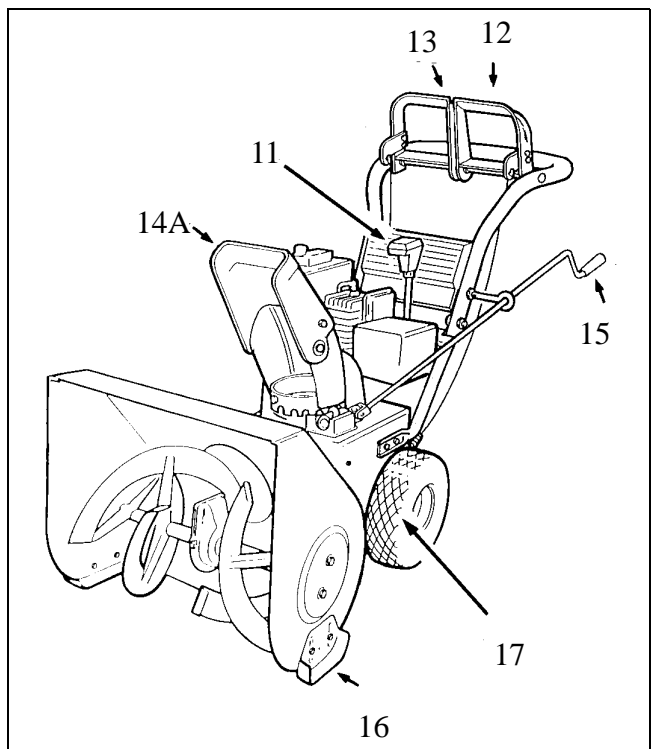

6.

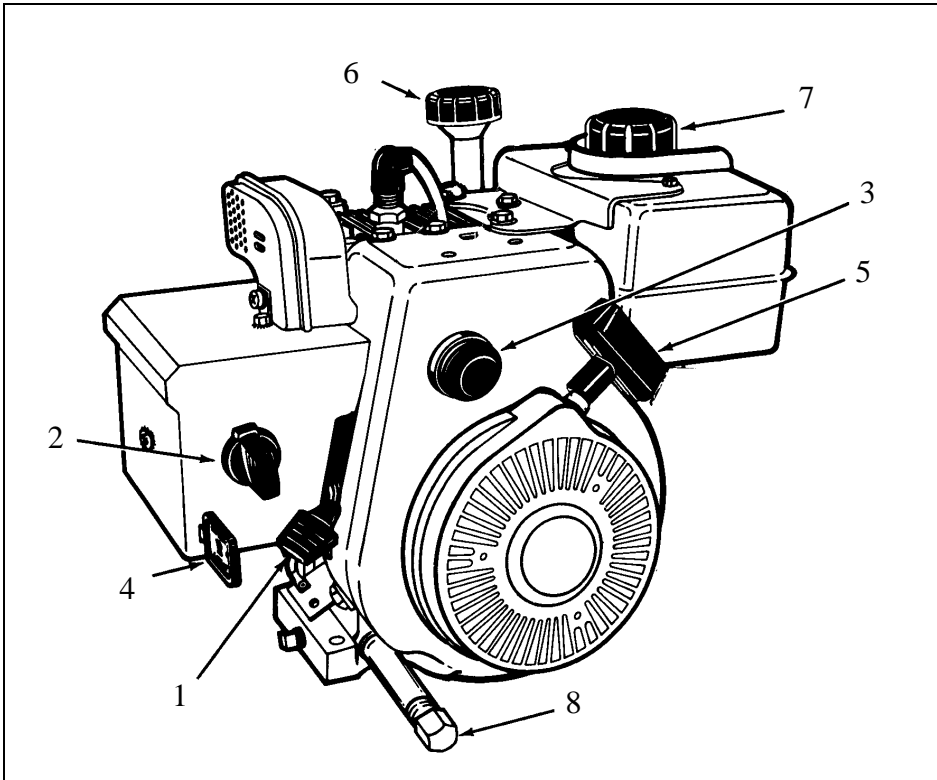

7. SNOW MASTER

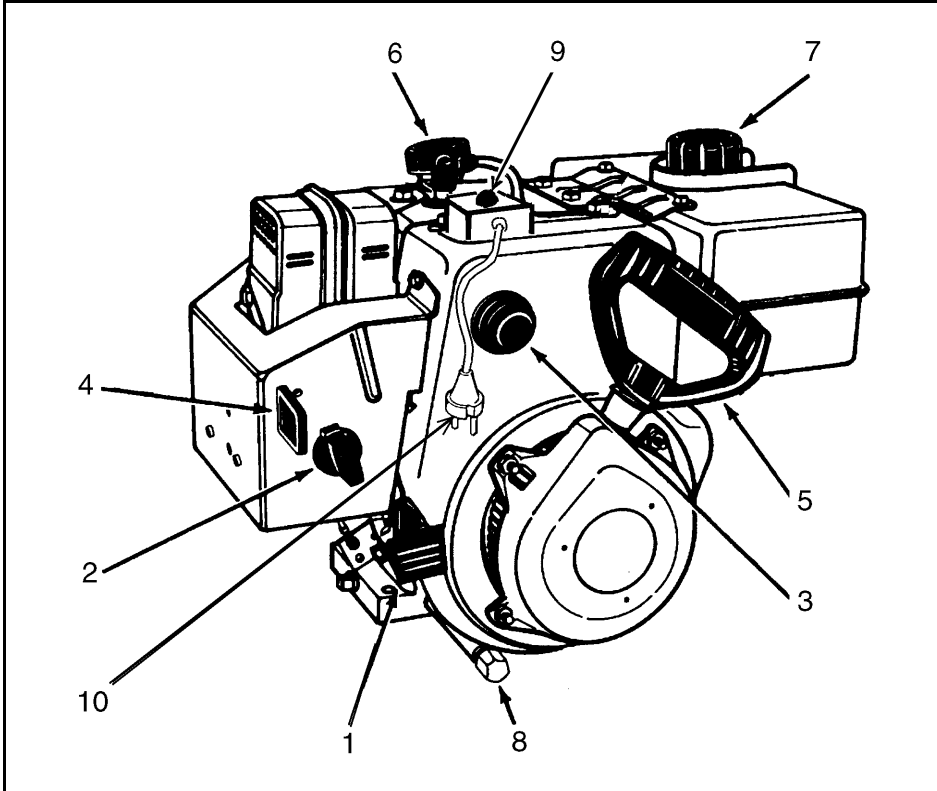

8. SNOW BUSTER, SNOW KING

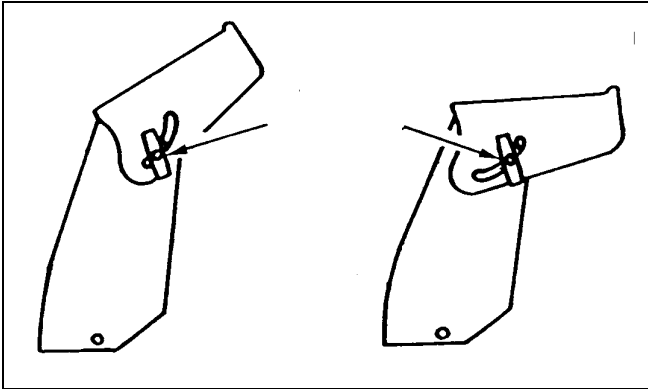

9.

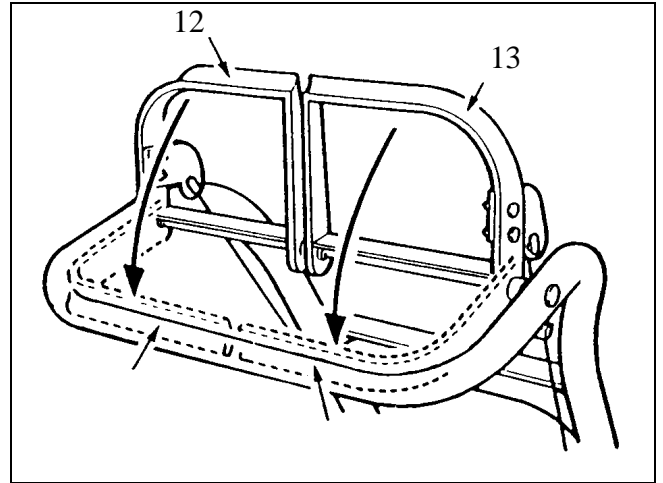

13.

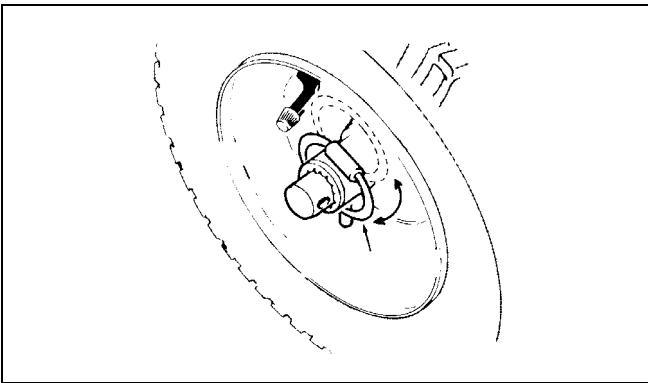

10.

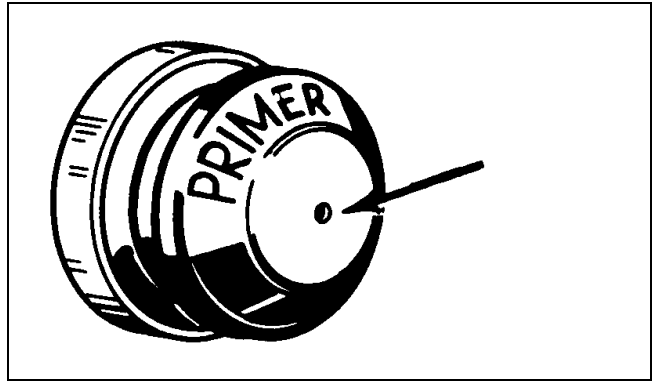

14.

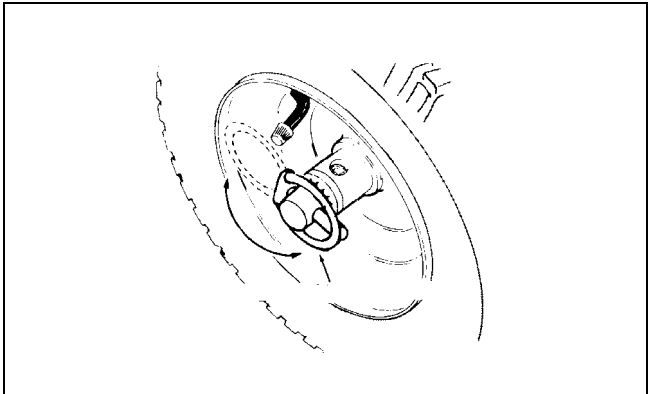

11.

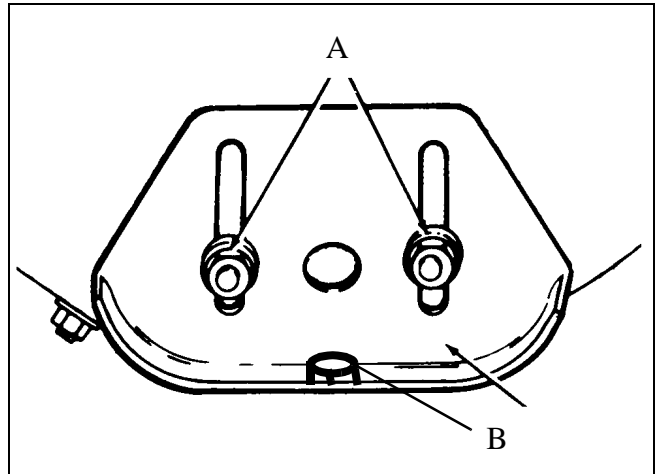

15.

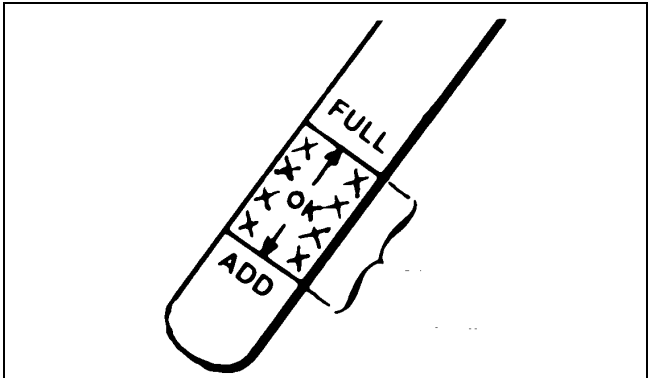

12.

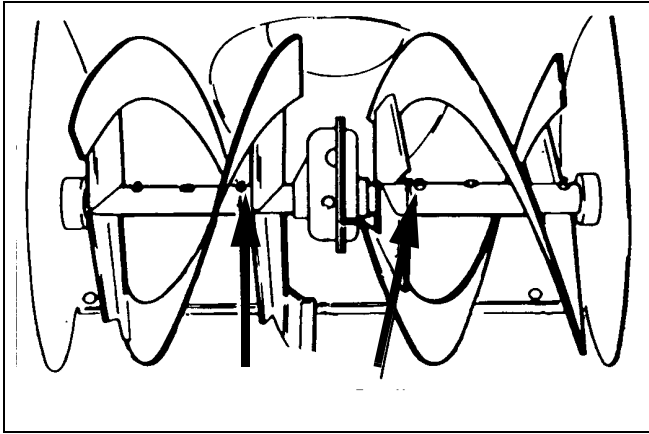

16. SNOW BUSTER - SNOW KING

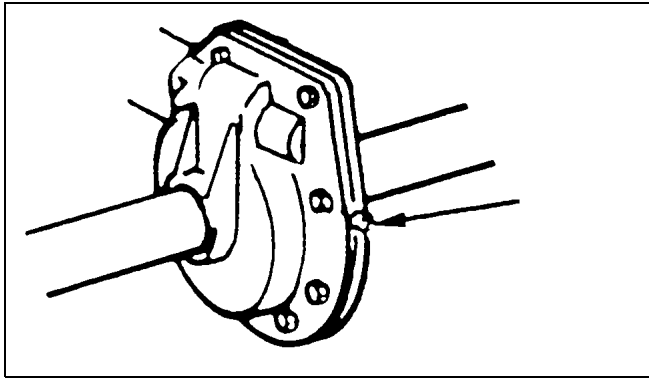

17.

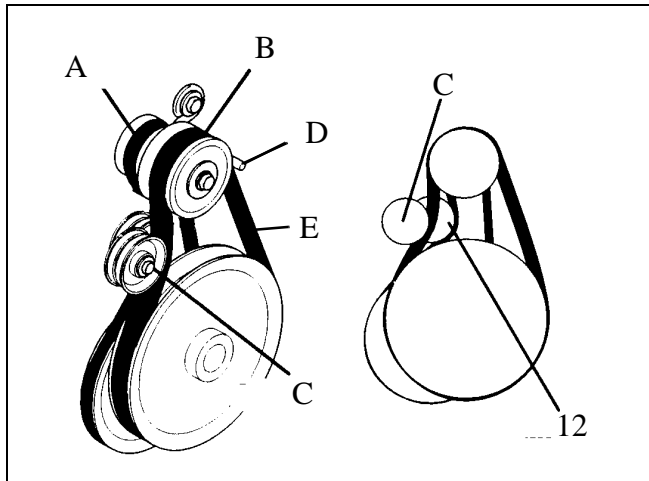

18.

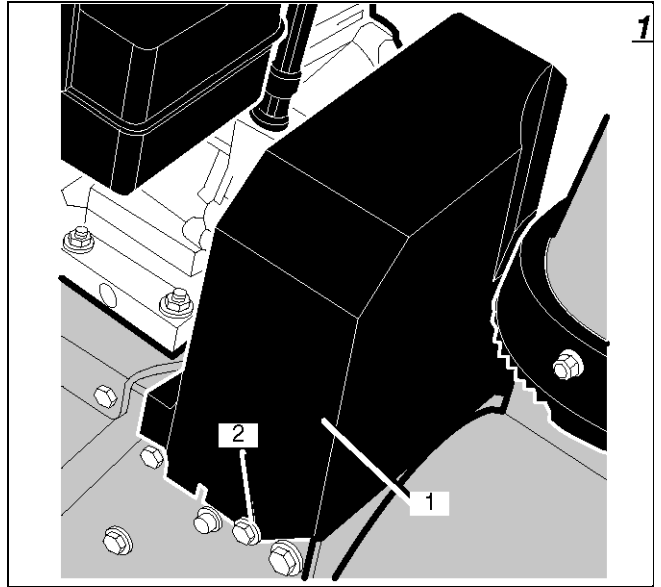

19.

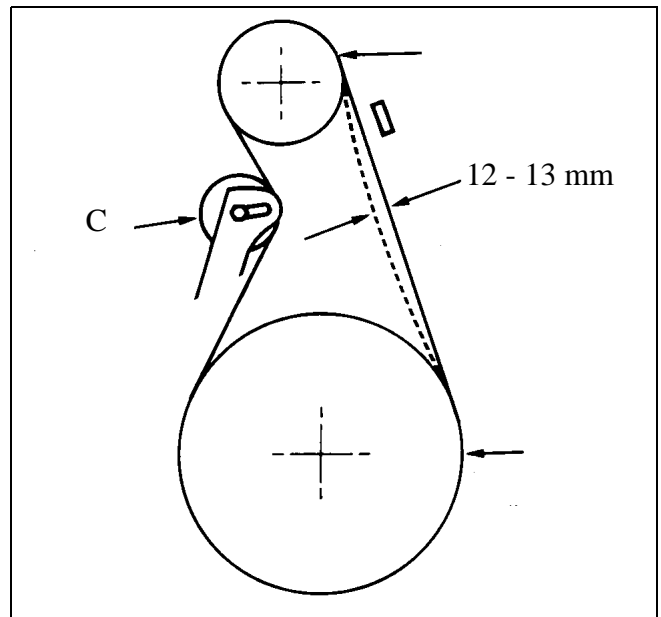

20.

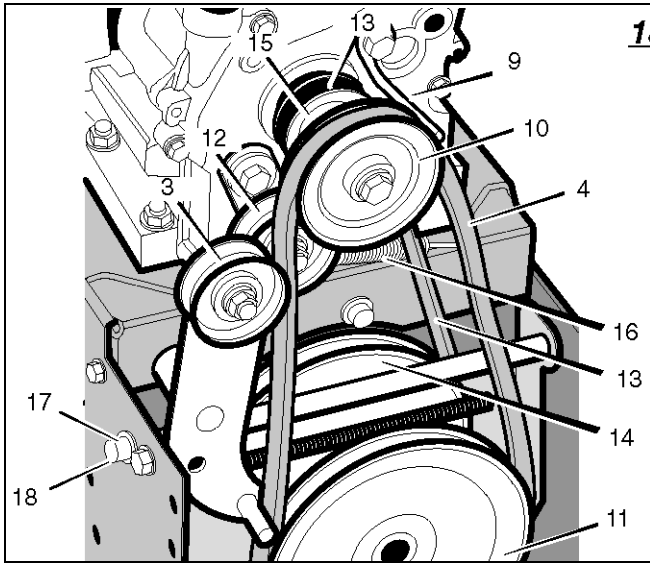

21.

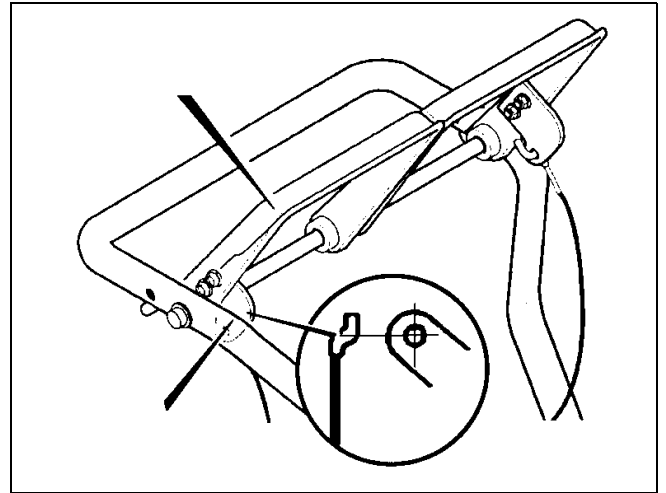

24.

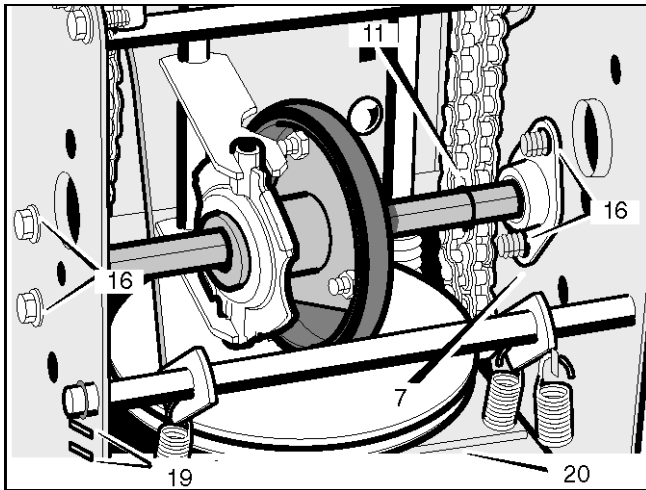

22.

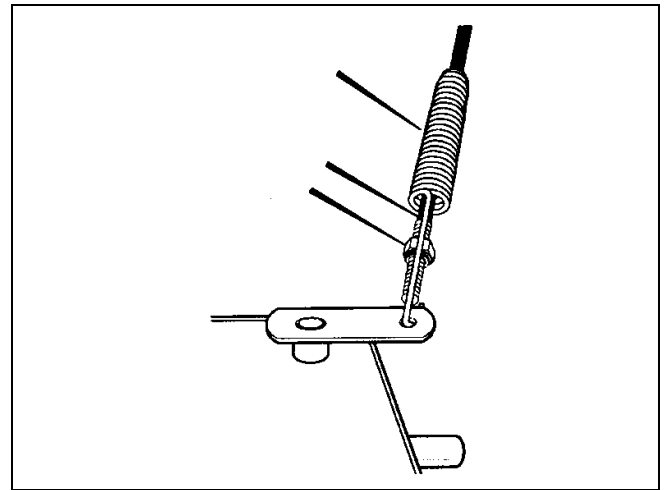

25.

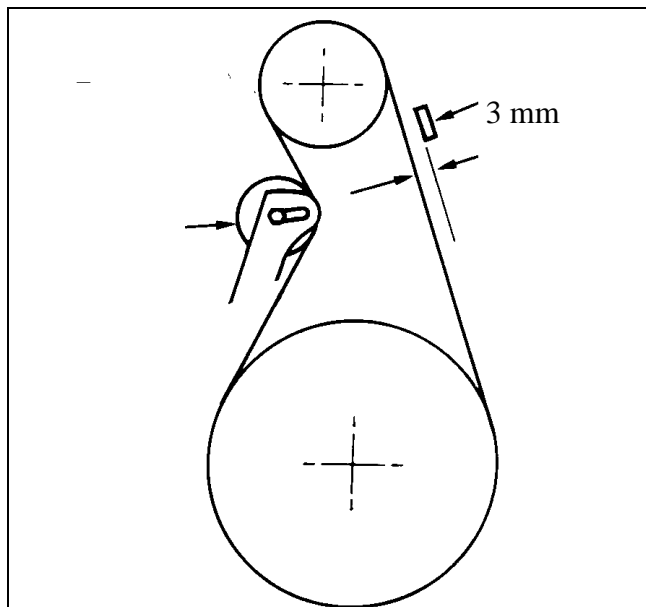

23.

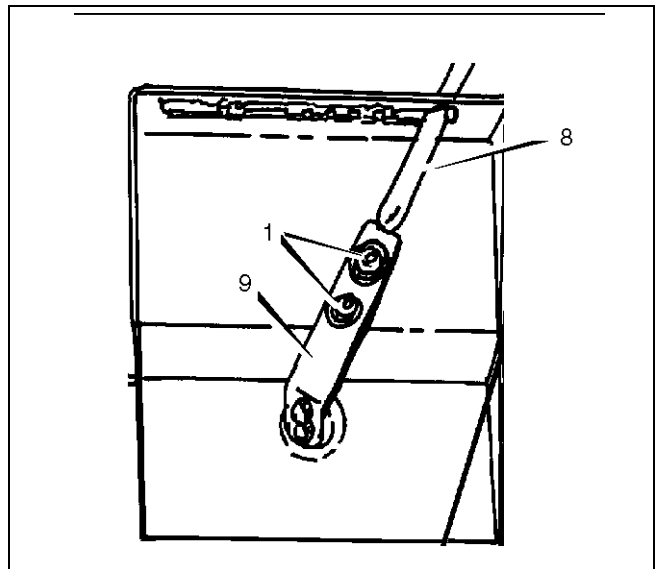

26.

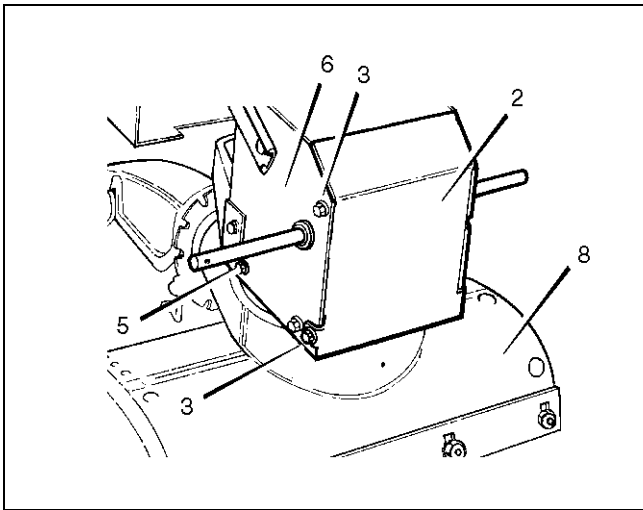

27.

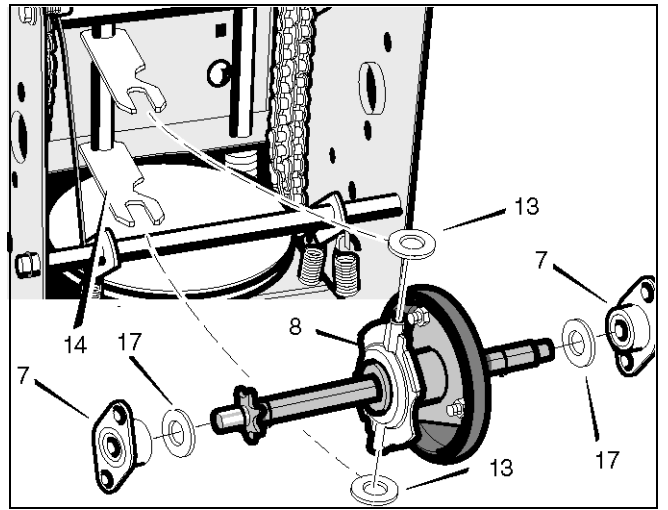

30.

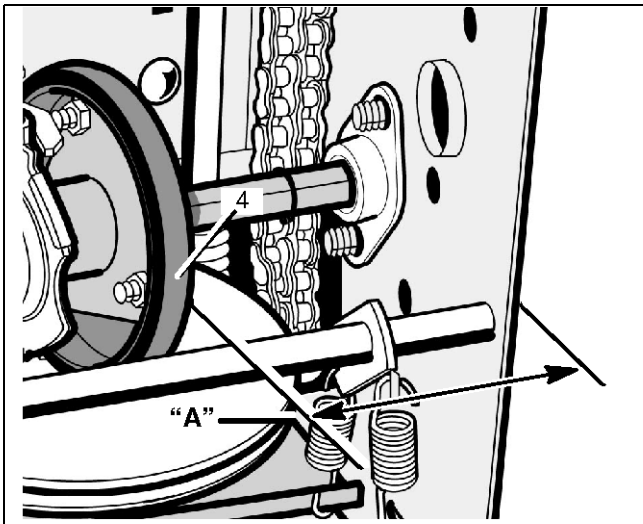

28.

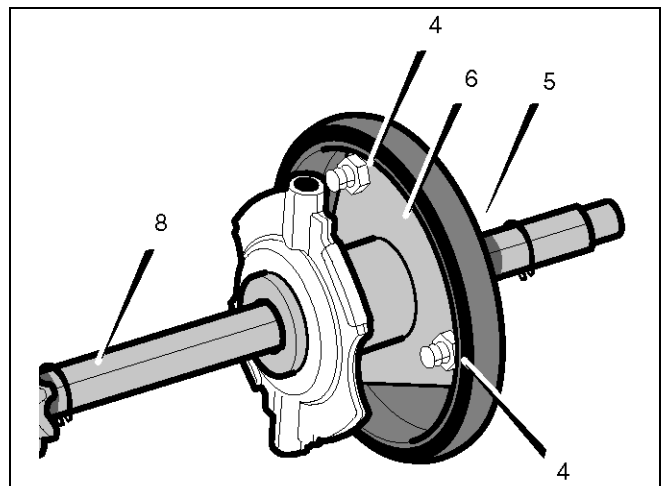

31.

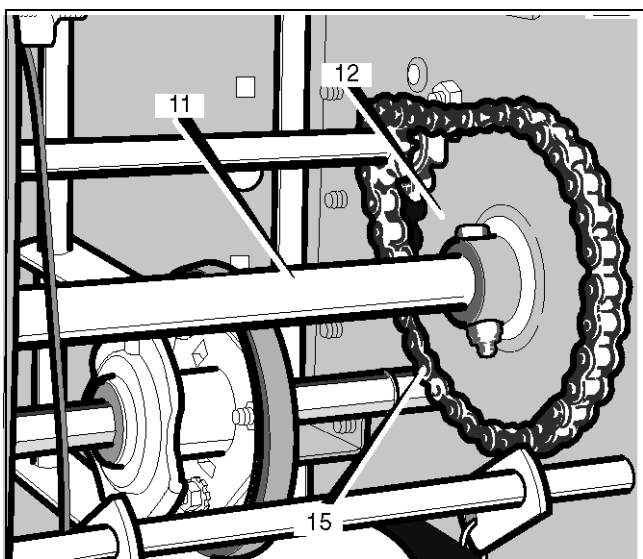

29.

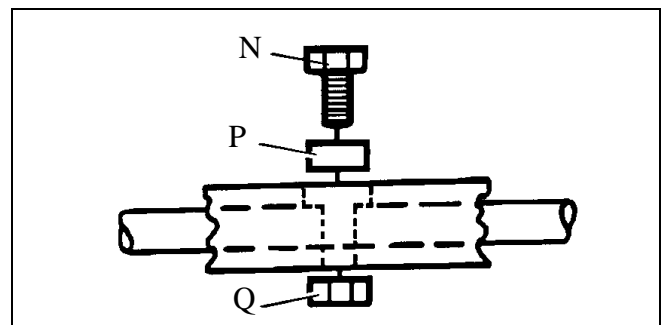

32.

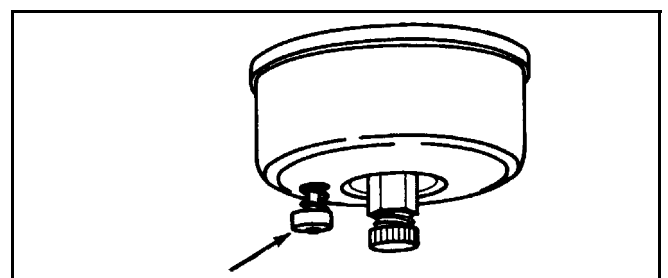

33.

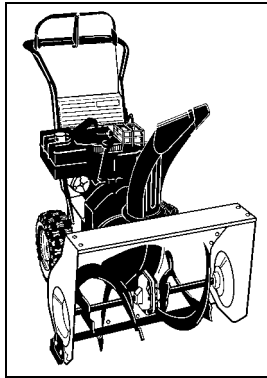

SNOW MASTER

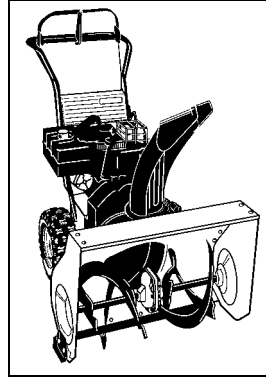

SNOW BUSTER

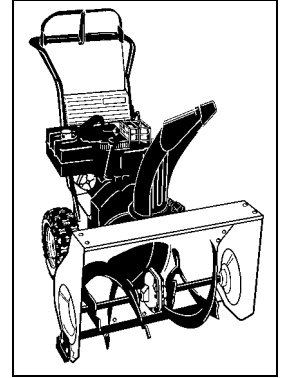

SNOW KING

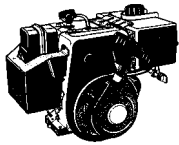

Tecumseh  
HSSK 50  
3700 rpm

Tecumseh  
HMSK 80  
3700 rpm

Tecumseh  
HMSK100  
3700 rpm

## SYMBOLER

Följande symboler finns på maskinen för att påminna Er om den försiktighet och uppmärksamhet som krävs vid användning.

Symbolerna betyder:



Varning.



Läs bruksanvisningen före användning.



Fara - roterande snöskruv.



Fara - roterande fläkt.



Stoppa inte ned händerna i utkastet.



Håll händer och fötter borta från roterande delar.



Håll obehöriga på säkert avstånd från maskinen.



Rikta aldrig utkastet mot åskådare.



Stanna motorn och lossa tändstiftskabeln från tändstiftet före rengöring, underhåll och service.



Risk för brännskador vid beröring.



Använd hörselskydd.

## SÄKERHETSFORESKRIFTER

### ALLMÄNT

- Läs igenom instruktionerna noga. Lär Er alla reglage samt rätt användning av snöslungan.
- Låt aldrig barn eller personer som ej känner till dessa föreskrifter använda snöslungan. Lokala föreskrifter kan ha restriktioner vad beträffar förarens ålder.
- Använd aldrig snöslungan om andra personer, särskilt barn eller djur är i närheten.
- Kom ihåg att föraren är ansvarig för olyckor som händer andra människor eller deras egendom.
- Var försiktig så att Ni inte halkar eller faller, speciellt när snöslungan backas.
- Använd inte snöslungan om Ni är påverkad av alkohol eller medicin, inte heller när Ni är trött eller sjuk.

## FÖRBEREDELSE

- Kontrollera noga det område som skall snöröjas och plocka bort alla lösa, främmande föremål.
- Frikoppla alla reglage innan motorn startas.
- Använd aldrig snöslungan utan att vara rätt klädd. Bär en fotbeklädnad som förbättrar greppet på halt underlag.
- Varning - bensin är mycket brandfarligt.
  - a. förvara bränslet i behållare speciellt gjorda för detta ändamål.
  - b. fyll endast på bensin utomhus och rök inte under påfyllningen.
  - c. fyll på bränsle innan motorn startas. Tag aldrig av tankklocket eller fyll på bensin när motorn är igång eller fortfarande är varm
  - d. skruva fast tankklocket ordentligt och torka upp eventuell utspilld bensin.
- Justera höjden på inmatningshuset så att det går fritt vid grusgångar.
- Under inga omständigheter får justeringar göras när motorn är igång (om inte annat sägs i bruksanvisningen).
- Låt snöslungan anpassa sig till utomhustemperaturen innan snöröjningen påbörjas.
- Använd alltid skyddsglasögon eller visir under arbete samt vid underhåll och service av snöslungan.

## KÖRNING

- Håll aldrig händer eller fötter i närheten av eller under roterande delar. Undvik alltid utkastöppningen.
- Var försiktig vid körning på eller korsande av grusgångar, trottoarer eller gator/vägar. Var uppmärksam på gömda faror och trafik.
- Rikta aldrig utkastet ut mot allmän väg eller mot trafik.
- Om snöslungan träffar ett främmande föremål, stanna motorn, lossa tändkabeln från tändstiftet och inspektera snöslungan noga efter eventuella skador. Reparera skadorna innan snöslungan används på nytt.
- Om snöslungan börjar att vibrera onormalt, stanna motorn och kontrollera orsaken. Vibrationer är normalt ett tecken på problem.
- Stanna motorn och lossa tändkabeln från tändstiftet:
  - a. om förarpositionen lämnas.
  - b. om inmatningshuset eller utkastet sätts igen och måste rensas.
  - c. om reparation eller justering skall utföras.
- Före rengöring, reparation eller inspektion, se alltid till att alla roterande delar har stannat och att alla reglage är frikopplade.
- Om snöslungan lämnas utan uppsyn, frikoppla alla reglage, ställ växelspaken i neutralläge, stanna motorn och tag bort tändningsnyckeln.
- Kör inte motorn inomhus utom vid transport in och ut ur förvaringsutrymmet. Se då till att dörren är öppen. Avgaserna är livsfarliga.

- Kör aldrig tvärs över en sluttning. Kör uppifrån och ner och nerifrån och upp. Var försiktig när Ni ändrar riktning i en sluttning. Undvik branta sluttningar.
- Använd aldrig snöslungan med bristfälliga skydd eller utan att säkerhetsanordningarna finns på plats.
- Befintliga säkerhetsanordningar får inte kopplas bort eller sättas ur funktion.
- Ändra inte motorns regulatorinställningar och rusa inte motorn. Faran för skador ökar när motorn körs på för högt varvtal.
- Använd aldrig snöslungan nära inhägnader, bilar, fönsterutor, sluttningar och dylikt utan riktig inställning av utkastskärmen.
- Håll alltid barn borta från det område som skall snöröjas. Låt en annan, vuxen person hålla barnen under uppsikt.
- Överbelasta inte snöslungan genom att köra för fort.
- Var försiktig vid backning. Titta bakåt, före och under backning, efter eventuella hinder.
- Rikta aldrig utkastet mot åskådare. Låt aldrig någon stå framför snöslungan.
- Frikoppla snöskruven när snöslungan transporteras eller inte används. Kör inte för fort vid transport på halt underlag.
- Använd endast eventuella tillbehör som är godkända av tillverkaren.
- Kör aldrig snöslungan utan god sikt eller tillfredsställande belysning.
- Se alltid till att Ni har god balans och håll stadigt i styret.
- Använd aldrig snöslungan uppe på tak.
- Vidrör inte motordelar som blir varma under användning. Risk för brännskador.

## UNDERHÅLL OCH FÖRVARING

- Drag åt alla muttrar och skruvar så att snöslungan är i säkert arbetsskick. Kontrollera brytbultarna med jämna mellanrum.
- Använd alltid original reservdelar. Icke original reservdelar kan medföra risk för skador även om de passar snöslungan.
- Förvara aldrig snöslungan med bensin i tanken i byggnad där ångorna kan komma i kontakt med öppen eld eller gnistor.
- Låt motorn kallna innan snöslungan ställs in i något förråd.
- Före långtidsförvaring, kontrollera bruksanvisningen för rekommenderade åtgärder.
- Byt ut skadade varnings- och anvisningsdekalerna.
- Låt motorn gå ett par minuter, med snöskruven inkopplad, efter användning. Detta förhindrar att snöskruven fryser fast.

## MONTERING

Anm. Hänvisningar till höger och vänster sida utgår från förarens position bakom snöslungan.

### INNEHÅLL - YTTEREMBALLAGE

Emballaget innehåller:

- en snöslunga
- en inställningsvev
- ett utkast (endast modell SNOW MASTER)
- en bruksanvisning
- en oljeflaska (endast modell SNOW MASTER)
- en monteringsats

### UPPACKNING

1. Plocka bort alla detaljer som ligger löst i kartongen.
2. Skär upp kartongens fyra hörn och låt sidorna falla ned.
3. Skruva bort skruvarna (B) som håller släpskorna mot underlaget. Se fig. 15. (gäller ej modell SNOW MASTER)
4. Rulla bort snöslungan från kartongen.
5. Klipp av plastbanden som håller fast reglagewirarna vid styrets underdel.

### STYRE

1. Lossa, men tag inte bort, fästelementen i de övre hålen.
2. Fäll upp styrets överdel. OBS! Se till att reglagewirarna inte kläms.
3. Placera en skruv (A) och en planbricka (B) i det nedre, högra hålet (fig 1).
4. Lås med en låsbricka (C) och en mutter (D).
5. Tag bort låsmuttern och planbrickan från öglebulten som sitter på inställningsveven (fig 2).
6. Placera öglebulten i det nedre, vänstra hålet.
7. Placera åter planbrickan och låsmuttern på öglebulten.
8. Drag åt alla muttrar efter att inställningsveven har monterats (se nedan).

### INSTÄLLNINGSVEV, SE FIG. 4

1. Tag bort låsningen (12).
2. Placera axeln (15) i hylsan (16) i vinkelleden.
3. Lås förbandet med låsningen (12).
4. Kontrollera utkastets funktion genom att vrida fullt utslag åt båda hållen. Utkastet skall kunna rotera fritt.

### SNÖUTKAST, SE FIG. 3

1. Vrid inställningsveven moturs tills det tar emot.
2. Placera utkastet (2) på flänsen så att hålen kommer mitt för varandra.
3. Montera de tre vagnsbultarna (1) från insidan.
4. Montera planbrickorna (5) och låsmuttrarna (6) på utsidan av flänsen.
5. Drag åt muttrarna.

## REGLAGEKNOPP - VÄXELSPAK, FIG. 5

1. Skruva på muttern (H) på växelspaken.
2. Montera reglageknoppen (I) på växelspaken.
3. Drag åt muttern mot reglageknoppens undersida.

### KONTROLL AV REGLAGEWIRAR

Reglagewirarna kan behöva justeras innan snöslungan används för första gången.

Se "JUSTERING AV REGLAGEWIRAR" nedan.

### DÄCKSTRYCK

Kontrollera lufttrycket i däcken. Rätt lufttryck: 1,0 - 1,2 bar.

## REGLAGE

Punkterna 1 - 10, se figurerna 7 resp. 8.

### 1. GASREGLAGE

Reglerar motorns varvtal. Gasreglaget har tre lägen:



1. Fullgas



2. Tomgång



3. Stoppläge - motorn kortsluten.

### 2. CHOKEREGGLAGE

Används vid start av kall motor. Chokereglaget har två lägen:



1. Chokespjället öppet



2. Chokespjället stängt (för kallstart)

### 3. PRIMER



Vid tryck på gummiblåsan sprutas bränsle in i för-gasarens insugningsrör för att ge lättare start vid kall motor.

### 4. TÄNDNINGSNYCKEL

Måste vara intryckt i spåret för att kunna starta motorn. Vrid inte på nyckeln!



1. Nyckeln intryckt - motorn kan startas.



2. Nyckeln utdragen - motorn kan inte startas.

### 5. STARTHANDTAG

Manuell snörstart med återspolning.

### 6. OLJESTICKA

För påfyllning och kontroll av motorns oljenivå. Oljestickan har två markeringar:  
FULL = maximal oljenivå  
ADD = minimal oljenivå

### 7. TANKLOCK



För påfyllning av bensin.

### 8. OLJEAVTAPPNINGSPLUGG

För avtappning av motorolja vid oljebyte.

### 9. STARTKNAPP - ELSTART (MODELL SNOW KING)

Aktiverar den elektriska startmotorn.

### 10. ANSLUTNINGSSLADD - ELSTART (MODELL SNOW KING)

Förser den elektriska startmotorn med ström. Anslut sladden, via en jordad förlängningskabel, till ett 220/230 volts jordat vägguttag. Jordfelsbrytare bör användas.

Punkterna 11 - 16, se figur 6.

### 11. VÄXELSPAK

Maskinen har 6 växlar framåt och 2 växlar bakåt för att reglera hastigheten.

**Växelspaken får inte flyttas om kopplingshandtaget för drivningen är nedtryckt.**

### 12. KOPPLINGSHANDTAG - DRIVNING



Kopplar in drivningen på hjulen när växel är ilagd och handtaget trycks ned mot styret.

Placerat på vänster styrrör.

### 13. KOPPLINGSHANDTAG - SNÖSKRUV



Kopplar in snöskruven och fläkten när handtaget trycks ned mot styret.

Placerat på höger styrrör.

### 14A. RIKTSKÄRM - UTKAST

Lossa vingmuttern och ställ in riktskärmens höjd (fig 9).  
Nedsänkt - kortare kastlängd.  
Uppfälld - längre kastlängd.

### 15. INSTÄLLNINGSVEV

Ändrar riktning på den utkastade snön.



1. Vrid veven medurs - utkastet vrids åt höger.



2. Vrid veven moturs - utkastet vrids åt vänster.

### 16. SLÄPSKOR

Används för att ställa in inmatningshusets höjd över underlaget.

### HJULLÅSNING

Snöslungans vänstra hjul är monterat på hjulaxeln med hjälp av en låsspinne. Låsspinnen kan flyttas i två lägen:

- a) inre läget - båda hjulen driver (fig 10).
- b) yttre läget - ena hjulet driver (fig 11). Används under lättare förhållanden. Underlättar manövreringen av snöslungan vid svängar.

## ANVÄNDNING

### ALLMÄNT

Starta aldrig motorn utan att först ha utfört alla åtgärder under "MONTERING" ovan.



**Använd aldrig snöslungan utan att ha läst och förstått den bifogade bruksanvisningen samt alla varnings- och anvisningsdekalerna på snöslungan.**



**Använd alltid skyddsglasögon eller visir under arbete samt vid underhåll och service av snöslungan.**

### FÖRE START

Vissa snöslungor levereras utan olja i motorns vevhus. Före start fyll på olja i motorn. Olja levereras i separat flaska med SNOW MASTER.



**Starta inte motorn förrän olja har påfyllts. Om olja inte fylls på inträffar allvarliga motorskador.**

1. Ställ snöslungan på ett plant underlag.
2. Lossa oljesticken och fyll på olja upp till "FULL"-markeringen (fig 12).
3. Använd olja av god kvalitet märkt A.P.I service "SF", "SG" eller "SH".  
Använd SAE 5W30 olja. Vid temperaturer under -18° C använd SAE 0W30.  
Använd inte SAE 10W40.
4. Vevhuset rymmer: modell SNOW MASTER - 0.62 liter.  
modell SNOW BUSTER och SNOW KING - 0.77 liter.

**Kontrollera oljenivån i motorn före varje användning. Snöslungan skall stå plant vid kontroll.**

Oljenivån skall ligga mellan "ADD" och "FULL" (fig 12). Vid behov, fyll på mera olja.

### FYLL BENSINTANKEN

Använd alltid ren blyfri bensin. Oljeblandad 2-takts bensin får inte användas.

OBS! Tänk på att vanlig blyfri bensin är en färskvara, köp inte mer bensin än vad som kan förbrukas inom 30 dagar.

Med fördel kan även miljöanpassad bensin, så kallad alkylatbensin användas. Denna typ av bensin har en sammansättning som är mindre skadlig för både människor och djur.



**Bensin är mycket brandfarligt. Förvara bränslet i behållare speciellt gjorda för detta ändamål.**





**Förvara bränslet i ett svalt, väl ventilerat utrymme - inte i bostaden. Förvara bränslet oåtkomligt för barn.**



**Fyll endast på bensin utomhus och rök inte under påfyllningen. Fyll på bränsle innan motorn startas. Tag aldrig av tanklocket eller fyll på bensin när motorn är igång eller fortfarande är varm.**

Fyll inte bränsletanken ända upp. Efter tankning, skruva fast tanklocket ordentligt och torka upp eventuellt utspillt bränsle.



### START AV MOTOR (UTAN ELSTART)

1. Se till att kopplingshandtagen för drivning och snöskruv är frikopplade (fig 13).
2. För gasreglaget uppåt till läge .
3. Sätt i tändningsnyckeln i spåret. Se till att den snäpps fast. Vrid inte på nyckeln.
4. Vrid chokereglaget till läge .  
Anm. En varm motor behöver inte choke.
5. Tryck in gummiblåsan 2 - 3 gånger. Se till att hålet täcks när gummiblåsan trycks in (fig 14). Anm. Använd inte denna funktion när motorn är varm.
6. Drag ut starthandtaget sakta tills ett visst motstånd känns. Starta motorn genom ett bestämt drag.
7. När motorn har startat, vrid choken moturs tills chokespjället är helt öppet.



**Kör aldrig motorn inomhus. Avgaserna från motorn innehåller kolmonoxid, en livsfarlig gas.**



### START AV MOTOR (MED ELSTART)

1. Förbind anslutningssladden på motorn med en jordad förlängningskabel. Anslut därefter förlängningskabeln till ett 220/230 volts jordat vägguttag.
2. Se till att kopplingshandtagen för drivning och snöskruv är frikopplade (fig 13).
3. För gasreglaget uppåt till läge .
4. Sätt i tändningsnyckeln i spåret. Se till att den snäpps fast. Vrid inte på nyckeln.
5. Vrid chokereglaget till läge .  
Anm. En varm motor behöver inte choke.
6. Tryck in gummiblåsan 2 - 3 gånger. Se till att hålet täcks när gummiblåsan trycks in (fig 14). Anm. Använd inte denna funktion när motorn är varm.
7. Starta motorn:
  - a. tryck in startknappen för att aktivera startmotorn.
  - b. när motorn startar, släpp startknappen och öppna chokespjället genom att gradvis vrida chokereglaget, moturs till läge .
  - c. om motorn hackar till, stäng genast chokespjället för att därefter gradvis öppna det igen.
  - d. drag först ur förlängningskabeln från vägguttaget. Koppla därefter loss förlängningskabeln från motorn.  
Anm. Den elektriska startmotorn är skyddad mot överbelastning. Om startmotorn överhettas stannar den automatiskt. Återstart kan ske först när startmotorn har svalnat, vilket tar 5 - 10 minuter.
8. När motorn har startat, vrid choken moturs tills chokespjället är helt öppet.





**Kör aldrig motorn inomhus. Avgaserna från motorn innehåller kolmonoxid, en livsfarlig gas.**

**STOPP**

- Släpp båda kopplingshandtagen. Anm. Om snöskruven fortsätter att rotera - se "JUSTERING AV REGULAGEWIRAR" nedan.
- För gasreglaget nedåt till tomgångsläge . Låt motorn gå på tomgång några minuter för att smälta snön.
- Maskiner utan elstart:  
Med motorn igång, drag ut starthandtaget några gånger för att förhindra att startapparaten fryser fast. Ett ovanligt smattrande ljud uppstår under denna åtgärd. Detta skadar inte motorn.
- Maskiner med elstart:  
Med motorn igång, håll startknappen intryckt under några sekunder för att förhindra att startmotorn fryser fast (se ovan för anslutning av elsladd). Ett ovanligt ljud uppstår under denna åtgärd. Detta skadar inte motorn.
- Tryck gasreglaget i botten till läge .
- Drag ut tändningsnyckeln. Vrid inte på nyckeln.

 **Om maskinen lämnas utan tillsyn, stanna motorn och tag bort tändningsnyckeln.**

**IGÅNGKÖRNING**

- Starta motorn enligt ovan. Låt motorn gå några minuter och bli varm innan den belastas.
  - Ställ in utkastets riktskärm.
  - Vrid på inställningsveven och ställ in utkastet så att snön kastas ut i vindriktningen.
  - Ställ växelspaken i lämpligt läge.
-  **Växelspaken får inte flyttas om kopplingshandtaget för drivningen är nedtryckt.**
- Tryck ner kopplingshandtaget för snöskruven (13 i fig. 13) för att aktivera snöskruv och utkastfläkt.
-  **Se upp för den roterande snöskruven. Håll händer, fötter, hår och löst hängande kläder borta från roterande delar.**
- Tryck ner kopplingshandtaget för drivningen (12 i fig. 13). Snöslungan förflyttar sig nu framåt eller bakåt beroende på vilken växel som har valts.

**KÖRTIPS**

- Kör alltid motorn på fullgas eller näst intill.
-  **Ljuddämparen och närliggande delar blir mycket varma när motorn går. Risk för brännskador vid beröring.**
- Anpassa alltid hastigheten efter snöförhållandena. Regler hastigheten med växelspaken, inte med gasreglaget.
  - Snön kan effektivast röjas direkt efter snöfallet.
  - Om möjligt, kasta alltid ut snön i vindriktningen.

- Justera släpskorna med skruvarna (A i fig. 15) efter underlaget:
  - på plant underlag, ex. vis asphalt, skall släpskorna ligga ca. 3 mm under skrapskäret.
  - på ojämnt underlag, ex. vis grusgångar, skall släpskorna ligga ca. 30 mm under skrapskäret.

 **Justera alltid släpskorna så att inte grus och sten matas in i snöslungan. Risk för personskador när dessa kastas ut med hög fart.**

Se till att släpskorna är lika justerade på båda sidor.

- Anpassa hastigheten så att snön kastas ut i en jämn ström.

 **Om snön fastnar i utkastet, försök inte rensa utan att först:**

- släpp båda kopplingshandtagen.
- stanna motorn.
- tag bort tändningsnyckeln.
- lossa tändkabeln från tändstiftet.
- stoppa inte in handen i utkastet eller snöskruven. Använd en träpinne.

**EFTER ANVÄNDNING**

- Kontrollera snöslungan efter lösa eller skadade delar. Vid behov, byt ut skadade delar.
- Drag åt lösa skruvar och muttrar.
- Borsta bort all snö från snöslungan.
- Rör alla reglage fram och tillbaka några gånger.
- Ställ choken i läge .
- Lossa tändkabeln från tändstiftet.

 **Täck inte över snöslungan medan motorn och ljuddämparen ännu är varma.**

**UNDERHÅLL****OLJEBYTE**

Byt olja första gången efter 2 timmars användning, sedan var 25:e körtimme eller minst en gång per säsong. Byt olja när motorn är varm.

 **Motoroljan kan vara mycket varm om den avtappas direkt efter stopp. Låt därför motorn svalna några minuter innan oljan avtappas.**

- Luta snöslungan något åt höger så att oljeavtappningspluggen är lägsta punkten på motorn.
- Skruva loss oljeavtappningspluggen.
- Låt oljan rinna ut i ett kärl.
- Skruva tillbaka oljeavtappningspluggen.
- Fyll på ny olja. Se "FÖRE START" ovan för typ och mängd.

## TÄNDSTIFT

Kontrollera tändstiftet en gång per år eller var 100:e körtimma.

Rengör eller byt tändstiftet om elektroderna är brända. Motorfabrikanten rekommenderar: Champion J-8C, Autolite 356.

Korrekt elektrodavstånd: 0.7-0.8 mm.

## FÖRGASARE

Förgasaren är korrekt justerad från fabrik. Om efterjustering behövs, kontakta en auktoriserad servicestation.

## SMÖRJNING



**Inga serviceåtgärder får vidtas om inte:**

- motorn stoppats.
- tändningsnyckeln tagits bort.
- tändkabeln lossats från tändstiftet.

Om bruksanvisningen föreskriver att snöslungan skall resas upp framåt och ställas på inmatningshuset måste bensintanken tömmas.



**Töm bensintanken utomhus när motorn är kall. Rök inte. Töm i en behållare avsedd för bensin.**

## UTKAST

Smörj utkastets fläns och inställningsvevens snäckdrev var 5:e körtimma och före långtidsförvaring.

## SNÖSKRUVAXEL

Smörj snöskruvaxelns smörjnipplar, med fettspruta, var 10:e körtimma (fig 16). Smörj alltid axeln vid byte av brytbultar.

Före långtidsförvaring, demontera brytbultarna. Smörj med fettspruta och rotera därefter snöskruven fritt på axeln innan brytbultarna åter skruvas fast.

Anm. Modell SNOW MASTER saknar smörjnipplar på snöskruvaxeln. Smörj genom att lossa brytbultarna.

## SNÄCKVÄXEL

Snäckväxeln är fylld med specialfett från fabrik. Normalt skall ingen påfyllning behövas.

Lossa pluggen en gång per år och kontrollera om snäckväxeln innehåller fett (fig 17).

Om snäckväxeln läcker eller om den har blivit reparerad måste nytt fett påfyllas. Snäckväxeln skall innehålla maximalt 92 gram fett.

Använd Shell Darina 1, Texaco Thermatex EP1, Mobiltem 78, Benalene #372 Grease eller liknande.

## SEKKANTSAXEL

Sekkantsaxeln, kedjedreven och kedjorna skall inte smörjas. Alla lager och bussningar är livtidssmorda och kräver inget underhåll.

Försök att smörja dessa delar kan resultera i att fett kommer på friktionshjulet och drivskivan, vilket kan ge skador på det gummiklädda friktionshjulet.

Före långtidsförvaring skall dock ovanstående delar torkas lätt med en oljig trasa för att förhindra rostangrepp.

## SERVICE OCH REPARATIONER



**Inga serviceåtgärder får vidtas om inte:**

- motorn stoppats.
- tändningsnyckeln tagits bort.
- tändkabeln lossats från tändstiftet.

Om bruksanvisningen föreskriver att snöslungan skall resas upp framåt och ställas på inmatningshuset måste bensintanken tömmas.



**Töm bensintanken utomhus när motorn är kall. Rök inte. Töm i en behållare avsedd för bensin.**

## JUSTERING AV SKRAPSKÄR

Efter en längre tids användning blir skrapskäret slitet.

Justera skrapskäret (alltid tillsammans med släpskorna) så att rätt avstånd erhålls mellan skrapskäret och underlaget.

Skrapskäret är värdbart och kan således slitas på två sidor.

## JUSTERING AV KILREMMAR

Kilremmarna skall kontrolleras (och ev. justeras) första gången efter 2 - 4 timmars användning och sedan mitt i säsongen. Därefter skall kontroll ske två gånger per år.

När remmarna justeras eller byts skall reglagewirarna justeras (se nedan).

### KILREM FÖR DRIVNING (A i Fig. 18)

Remmen har en fjäderbelastad spännrulle. Justering behövs inte. Om remmen slirar, byt rem.

### KILREM FÖR SNÖSKRUV (B i Fig. 18)

1. Tag bort remskyddet (1) genom att lossa skruven (2). Se fig. 19.
2. Lossa spännrullen (C) och flytta den in mot remmen ca. 3 mm (fig 20).
3. Drag åt spännrullens mutter.
4. Kontrollera remspänningen genom att trycka ned kopplingshandtaget för snöskruven. Remmen skall, med ett finger, kunna tryckas in ca. 12 - 13 mm utan större kraft (fig 20).
5. Upprepa ovanstående procedur om ytterligare justering krävs.
6. Återmontera remskyddet. Se fig 19.

## BYTE AV KILREMMAR

Kilremmarna är speciellt konstruerade för denna maskin. De måste ersättas med nya originalremmar som tillhandahålls av Din återförsäljare och/eller auktoriserade servicestation.

När remmarna justeras eller byts skall reglagewirarna justeras (se nedan).

**KILREM FÖR SNÖSKRUV**

1. Tag bort tändstiftsskyddet.
2. Lossa skruvarna (3) och demontera bottenplåten (2). Se fig 27.
3. Tag bort remskyddet (1) genom att lossa skruven (2). Se fig. 19.
4. Lossa remstyrningen (D) vid motorremskivan. Se fig. 18.
5. Avlägsna spännrullen (C) från remmen. Se fig. 18.
6. Byt ut remmen (E i fig. 18). Obs! Endast originalrem från STIGA får monteras.
7. Justera remspänningen enligt anvisningarna ovan.
8. Montera remstyrningen (D) i fig. 18.
9. Justera remstyrningen enligt anvisningarna nedan.
10. Återmontera remskyddet. Se fig 19.
11. Justera reglagewiren enligt anvisningarna nedan.

**KILREM FÖR DRIVNING**

1. Utför punkterna 1 - 5 ovan.
2. Tag bort låsringen (17) från svängplåtens axel (18). Se fig 21. Drag ut axeln så att drivskivan (20) kan tippa framåt. Se fig 22.
3. Tag bort fjädern (16 i fig 21).
4. Byt ut remmen (13 i fig. 21). Obs! Endast originalrem från STIGA får monteras.
5. Kontrollera att spännrullen (12) är i linje med remmen (13). Se fig 21.
6. Återmontera fjädern (16), axeln (18) och låsringen (17).
7. Kontrollera att det undre planet på drivskivan (20) befinner sig mellan markeringarna (19). Se fig 22.  
Obs! Om drivningen inte fungerar tillfredsställande efter att åtgärden är avslutad, kontrollera åter drivskivans (20) läge.
8. Justera remspänningen hos snöskruvens rem enligt anvisningarna ovan.
9. Montera remstyrningen (D) i fig. 18.
10. Justera remstyrningen enligt anvisningarna nedan.
11. Återmontera remskyddet. Se fig 19.

**JUSTERING AV REMSTYRNING**

1. Tag bort tändstiftsskyddet.
2. Tag bort remskyddet (1) genom att lossa skruven (2). Se fig. 19.
3. Aktivera kopplingshandtaget för snöskruven (13 i fig 13).
4. Kontrollera avståndet mellan remstyrningen och remmen. Avståndet skall vara 3-3,5 mm. Se fig 23.
5. Om justering behövs, lossa skruven till remstyrningen och ställ in rätt avstånd.
6. Drag åt skruven ordentligt.
7. Återmontera remskyddet.
8. Återmontera tändstiftsskyddet.

**JUSTERING AV REGLAGEWIRAR**

När remmarna justeras eller byts skall reglagewirarna justeras.

1. Häkta av reglagewiren från kopplingshandtaget (fig 24).
2. Skjut fram kopplingshandtaget så långt som möjligt (tills det berör plastskyddet på styret).
3. Håll wiren sträckt och notera läget på wirens Z-formade ända.
4. När wiren är korrekt justerad skall wireändan befinna sig mitt för hålet i kopplingshandtaget (fig 24).

Om justering behövs:

5. Res snöslungan framåt och ställ den på inmatningshuset.
6. Skjut wiren genom fjädern så att den gängade delen exponeras (fig 25).
7. Håll fast den gängade delen och justera muttern upp eller ned tills korrekt inställning erhålls.
8. Drag upp wiren genom fjädern igen. Häkta fast wirens övre del vid kopplingshandtaget.
9. Samma justering för båda sidor.
10. Starta snöslungan och kontrollera att snöskruven inte roterar när kopplingshandtaget är uppsläppt (= frikopplat). Om så är fallet, kontakta en auktoriserad servicestation.

**FRIKTIONSHJUL**

Om snöslungan inte vill röra sig framåt kan fel föreligga hos kilremmen för drivningen, reglagewiren för drivning eller hos friktionshjulet. Friktionshjulet kontrolleras/åtgärdas enligt nedanstående instruktioner.

**KONTROLL AV FRIKTIONSHJULET**

1. Tag bort tändstiftsskyddet.
2. Res snöslungan framåt och ställ den på inmatningshuset.
3. Lossa skruvarna (3) och demontera bottenplåten (2). Se fig 27.
3. Ställ växelreglaget i lägsta växel framåt (ettan).
4. Mät avståndet A mellan friktionshjulet och sidoplåtens utsida i fig 28. Avståndet skall vara enligt följande:  
För snöslungor med hjul 12", 105 mm  
För snöslungor med hjul 16", 109,5 mm
5. Eventuell justering utförs enligt nedanstående.
6. Återmontera detaljerna i omvänd ordning.

**JUSTERING AV FRIKTIONSHJULET**

Demontera detaljer och mät enligt anvisningarna i punkterna 1-4 ovan.

1. Lossa skruven (1 i fig 26) och ställ in friktionshjulet tills måttet enligt punkten 4 ovan uppnås.
2. Om friktionshjulet är så slitet att justeringen inte kan utföras tillfredsställande, byt ut enligt nedanstående anvisningar.
3. Återmontera annars detaljerna i omvänd ordning efter justeringen.

**BYTE AV FRIKTIONSHJULET**

1. Demontera höger hjul från axeln.
2. Lossa skruvarna (3) och demontera bottenplåten (2). Se fig 27.
3. Demontera skruven som håller kedjedrevet (12) och drag ut axeln (11) samt tag bort kedjedrevet (12). Se fig 29.
4. Demontera de två lagerfästena (16 i fig 22).
5. Demontera axel och lagerfästen. Observera placeringen av de två brickorna (17 i fig 30).
6. Byt ut friktionshjulet på dess nav (fig 31).
7. Återmontera alla delar i omvänd ordning. Observera följande vid monteringen:
  - Kontrollera att brickorna (17 i fig 30) placeras korrekt.
  - Kontrollera att brickorna (13 i fig 30) placeras korrekt.
  - Kontrollera att axeln (8 i fig 31) roterar fritt.
  - Kontrollera att friktionshjulet och drivskivan är helt fritt från olja eller fett.

**BYTE AV BRYTBULTAR**

Snöskruvarna är fästa vid axeln med specialbultar som är konstruerade för att brista om något fastnar i inmatningshuset.



**Använd alltid original brytbultar! Andra typer av bultar kan orsaka svåra skador på snöslungan.**

1. Stanna motorn.
2. Lossa tändkabeln från tändstiftet.
3. Se till att alla roterande delar har stannat.
4. Avlägsna det främmande föremål som fastnat i snöskruven.
5. Smörj snöskruvaxeln (se ovan).
6. Montera en ny original brytbult (N). Glöm inte distansen (P). Se fig 32.

**FÖRVARING**

**Förvara aldrig snöslungan, med bränsle i tanken, i ett stängt utrymme med dålig ventilation. Bensingaser kan bildas som kan nå öppen låga, gnistor, cigaretter m.m.**

Om snöslungan skall förvaras en tidsperiod längre än 30 dagar, rekommenderas att följande åtgärder vidtas:

1. Töm bensintanken.
2. Starta motorn och låt den gå tills den stannar på grund av bensinbrist.
3. Töm förgasaren genom att trycka in dräneringsventilen (fig 33).



**Töm bensintanken och förgasaren utomhus när motorn är kall. Rök inte. Töm i en behållare avsedd för bensin.**

4. Byt motorolja om detta inte har gjorts de sista 3 månaderna.
5. Skruva bort tändstiftet och töm lite motorolja (ca. 30 ml) i hålet. Drag runt motorn några gånger. Skruva tillbaka tändstiftet.
6. Rengör hela snöslungan ordentligt.
7. Smörj alla punkter enligt "SMÖRJNING" ovan.
8. Inspektera snöslungan med hänsyn till skador. Reparera vid behov.
9. Bättra på eventuella lackskador.
10. Rostskydda nakna metallytor.
11. Förvara snöslungan om möjligt inomhus.

**OM NÅGOT GÅR SÖNDER**

Auktoriserade servicestationer utför reparationer och service. De använder original reservdelar.

Gör Du enklare reparationer själv? Använd alltid original reservdelar. De passar direkt och gör arbetet lättare.

Reservdelar tillhandahålls av Din återförsäljare eller av servicestationer.

Vid reservdelsbeställning: uppgi snöslungans modellbeteckning, inköpsår samt motorns modell och typnummer.

---

## KÖPVILLKOR

---

Full garanti lämnas mot fabrikations- och materialfel. Användaren måste noggrant följa de instruktioner som ges i den bifogade dokumentationen.

### Garantiperiod

För konsumentbruk: ett år från inköpsdatum.

För kommersiellt bruk: tre månader från inköpsdatum.

### Undantag

Garantin täcker inte skador som beror på:

- försummelse att ta del av medföljande dokumentation
- ovarsamhet
- felaktig och otillåten användning eller montering
- användande av reservdelar som inte är originaldelar
- användande av tillbehör som inte levererats eller godkänts av Stiga

Garantin täcker heller inte:

- slitdelar som t ex drivremmar, inmatningsskruvar, strålkastare, hjul, brytbultar och wirar
- normal förslitning
- motorer. Dessa täcks av respektive tillverkares garantier med separata villkor.

Köparen omfattas av respektive lands nationella lagar. De rättigheter som köparen har med stöd av dessa lagar begränsas inte av denna garanti.

---