

# **Richards-Wilcox**

## **RICHARDS-WILCOX PROTÉGÉ FP-EU SERIES**

**Richards-Wilcox Sèrie Protégé FP-EU**

**Richards-Wilcox Protégé FP-EU-Reihe**

**Serie de Puertas Richards-Wilcox Protégé FP-EU**

**Richards-Wilcox Protégé FP-EU - Sarja**

### **INSTALLATION INSTRUCTIONS**

**Instructions d' installation**

**Montage-Anleitung**

**Instrucciones de Instalacion**

**Asennusohjeet**

### **NORMAL HEADROOM**

**Ferrure normale**

**Normalsturz**

**Dintel Normal**

**Wakionosto**

### **CARE & MAINTENANCE INSTRUCTIONS**

**Instructions d'entretien**

**Pflege- & Wartungsanweisungen**

**Instrucciones de Cuidado y Mantenimiento**

**Hoito - Ja huolto-ohjeet**

### **RESIDENTIAL GARAGE DOOR WARRANTIES**

**Garanties Portes de Garage Residentielles**

**Garagentor-Beschränkte Haftungen**

**Garantia Para Puertas Residenciales**

**Autotallin Oven Takuuehdot**



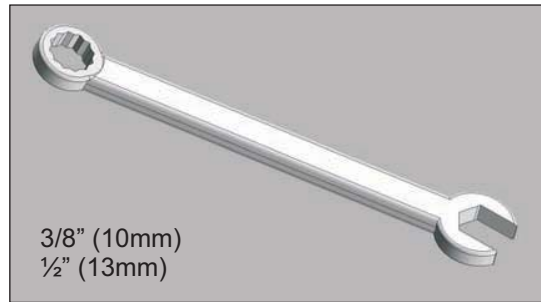
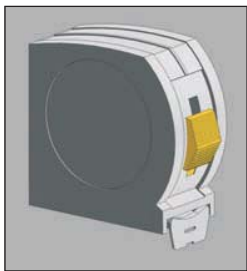
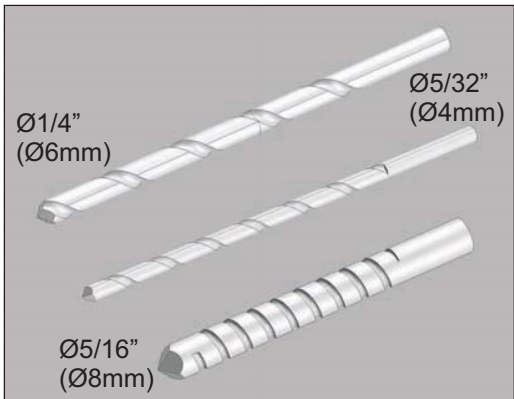
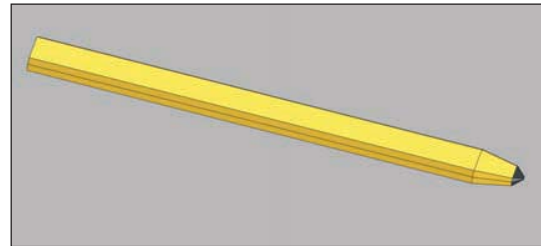
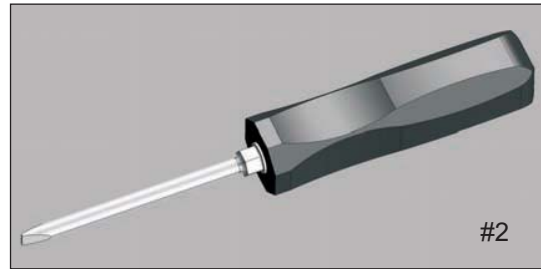
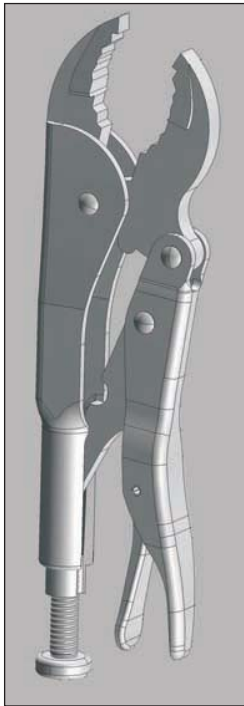
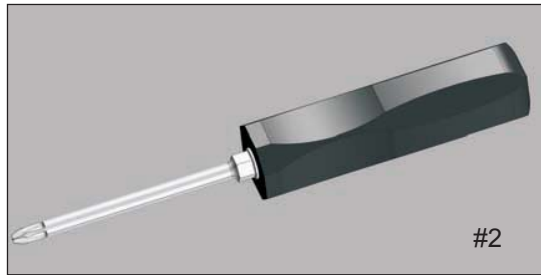
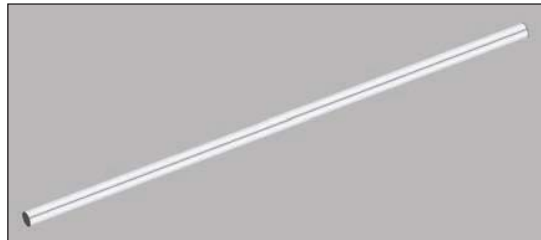
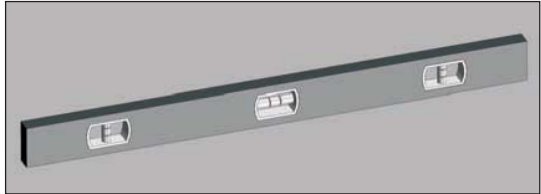
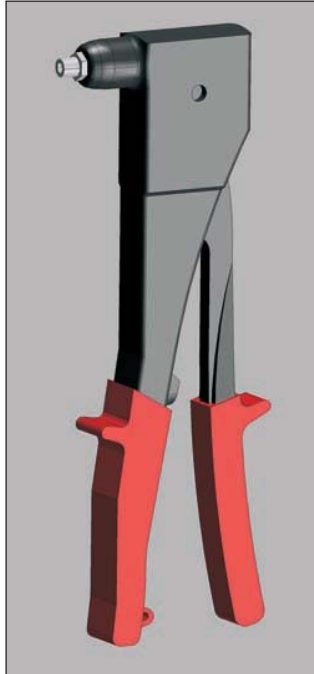
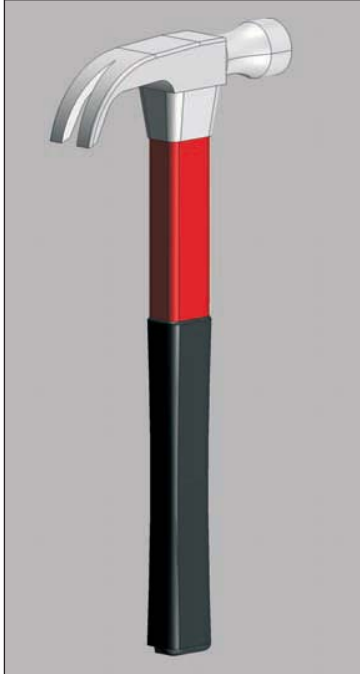
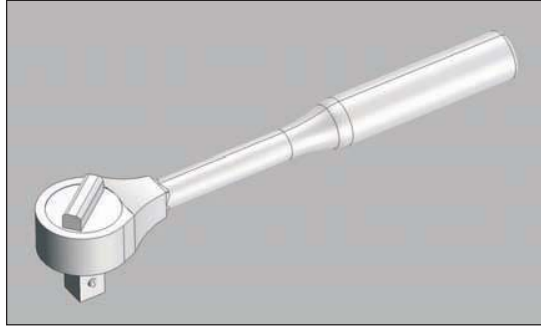
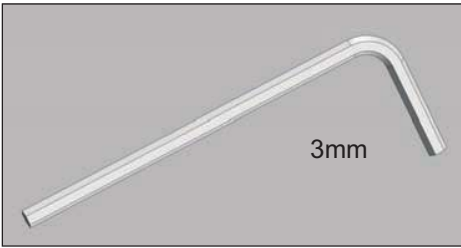

**A**

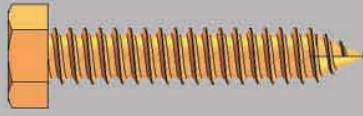

**B**

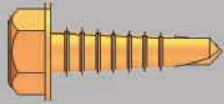

**C**

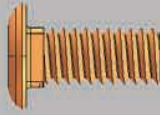
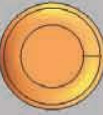

**D**

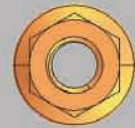

**F**



**J**



**G**



**K**

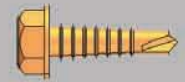

**H**



**I**



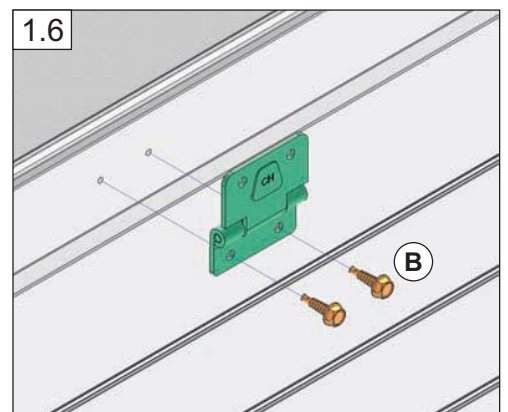
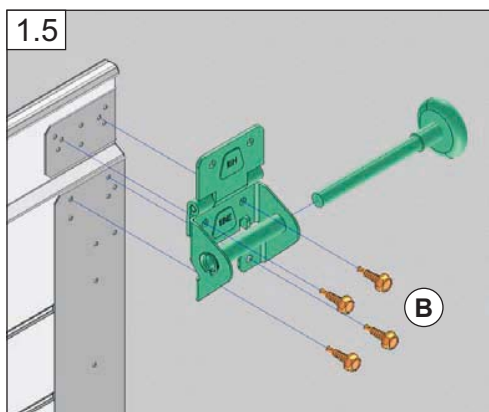
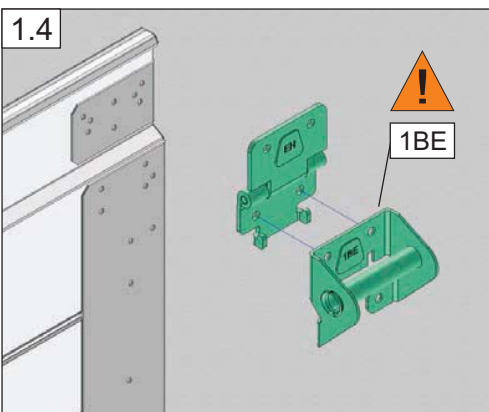
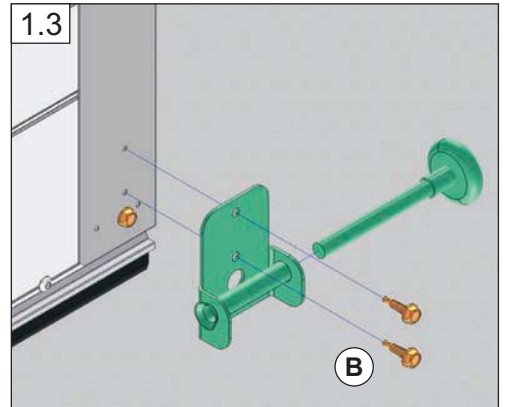
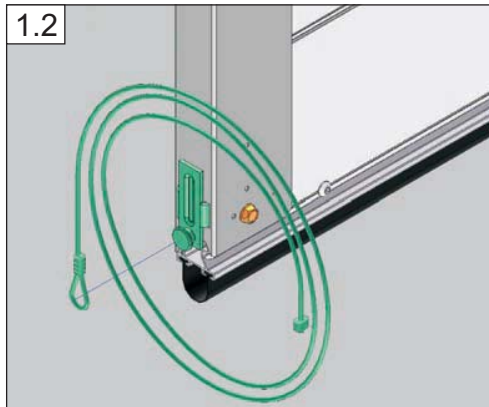
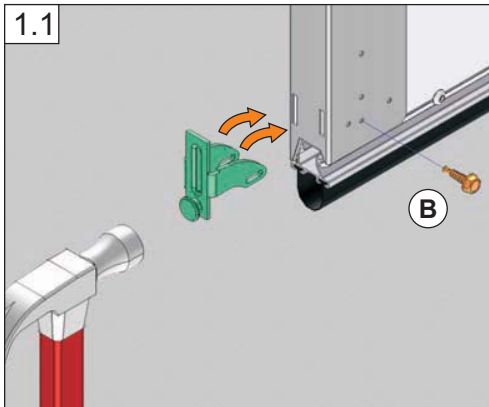
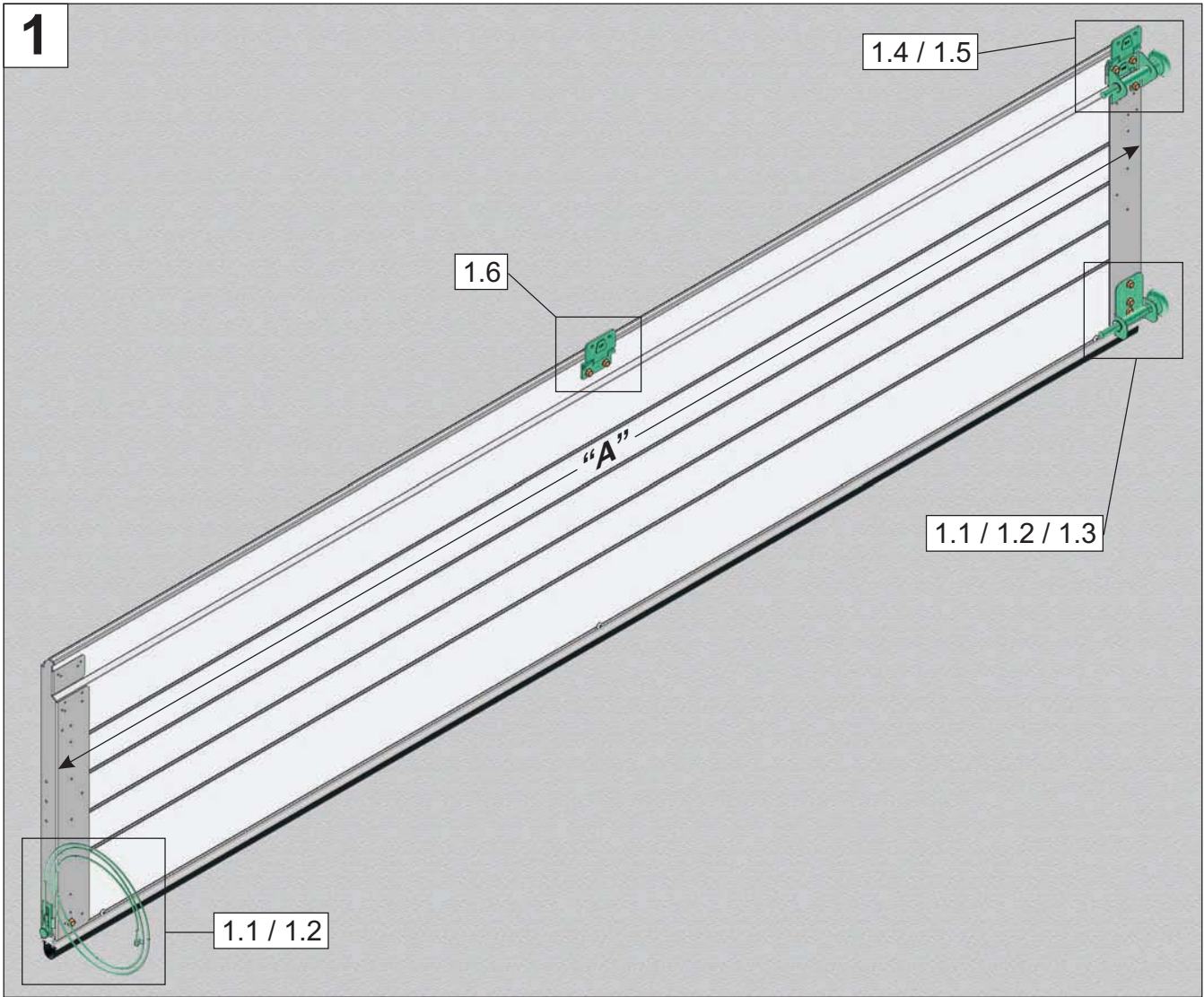

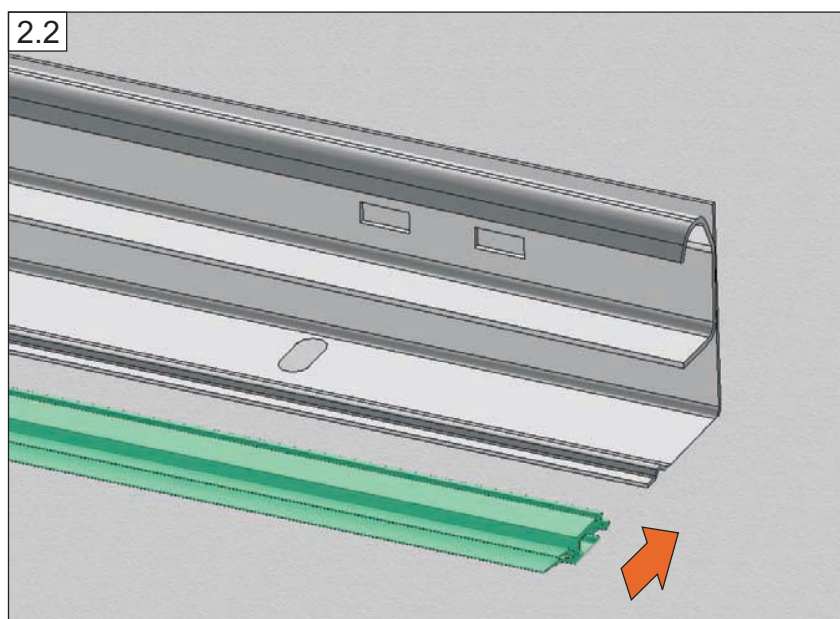
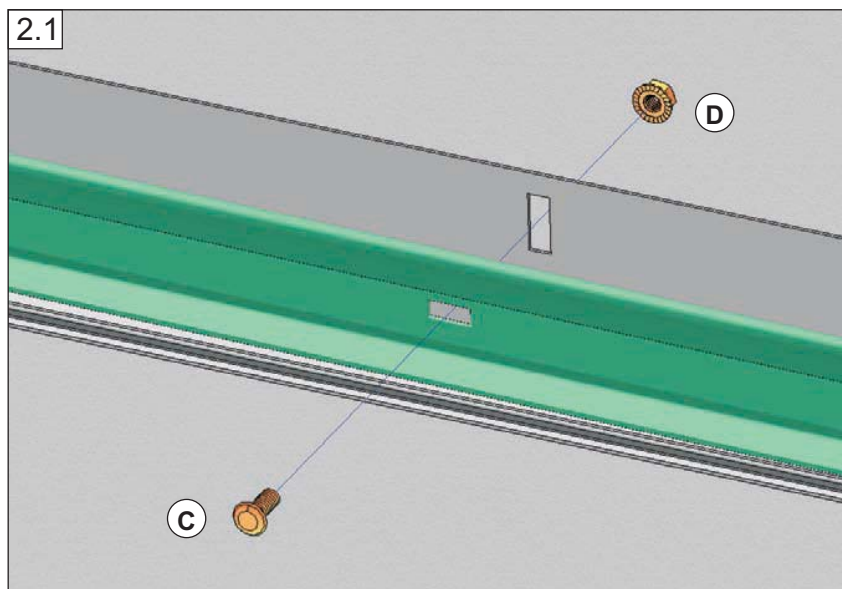
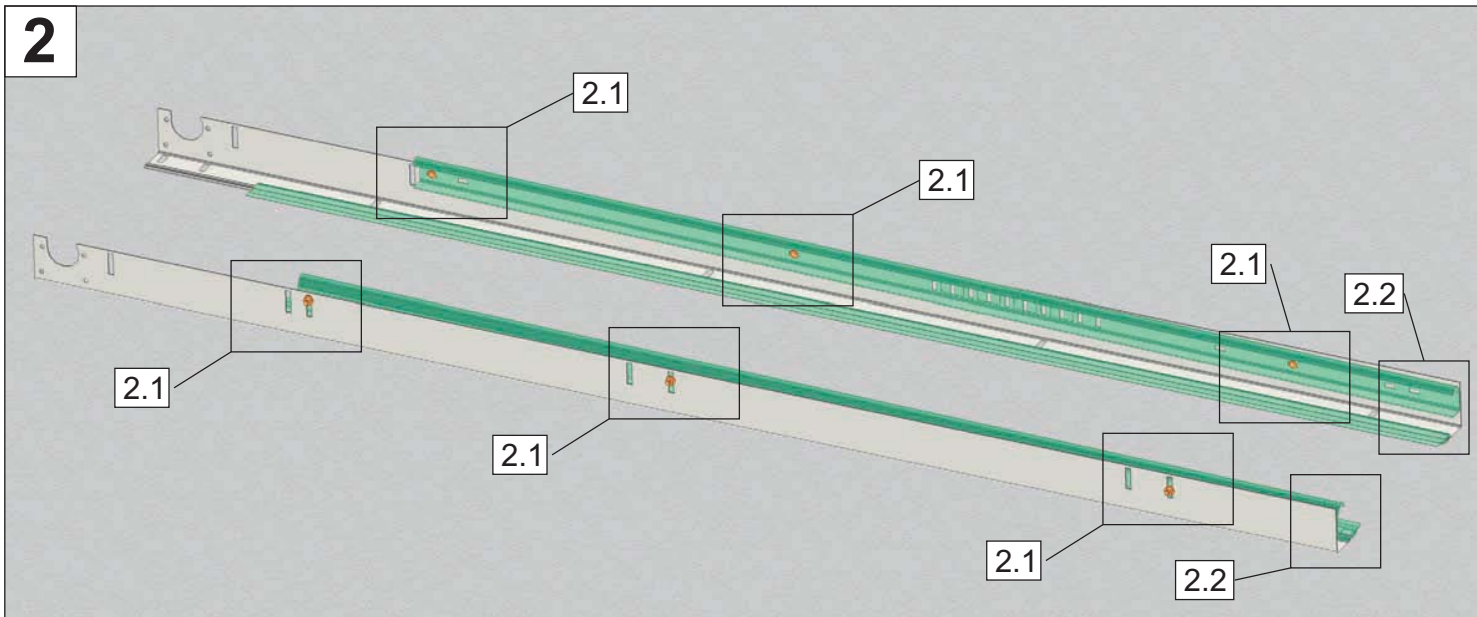

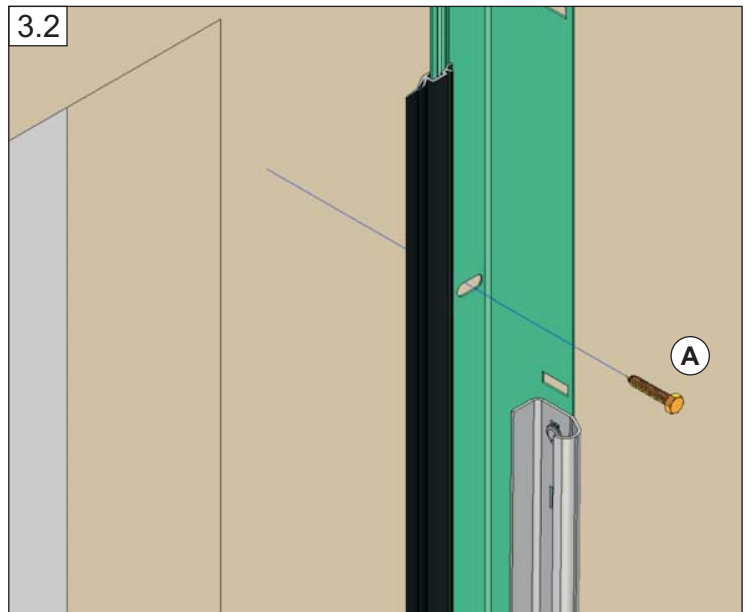
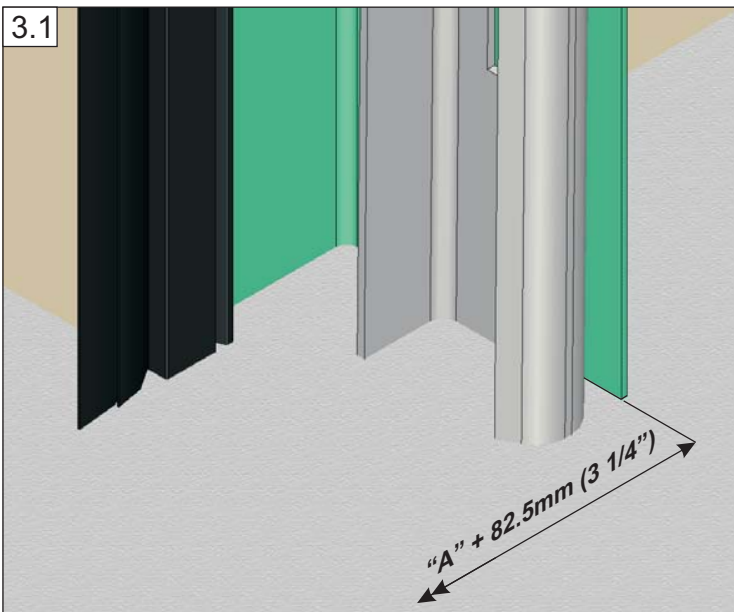
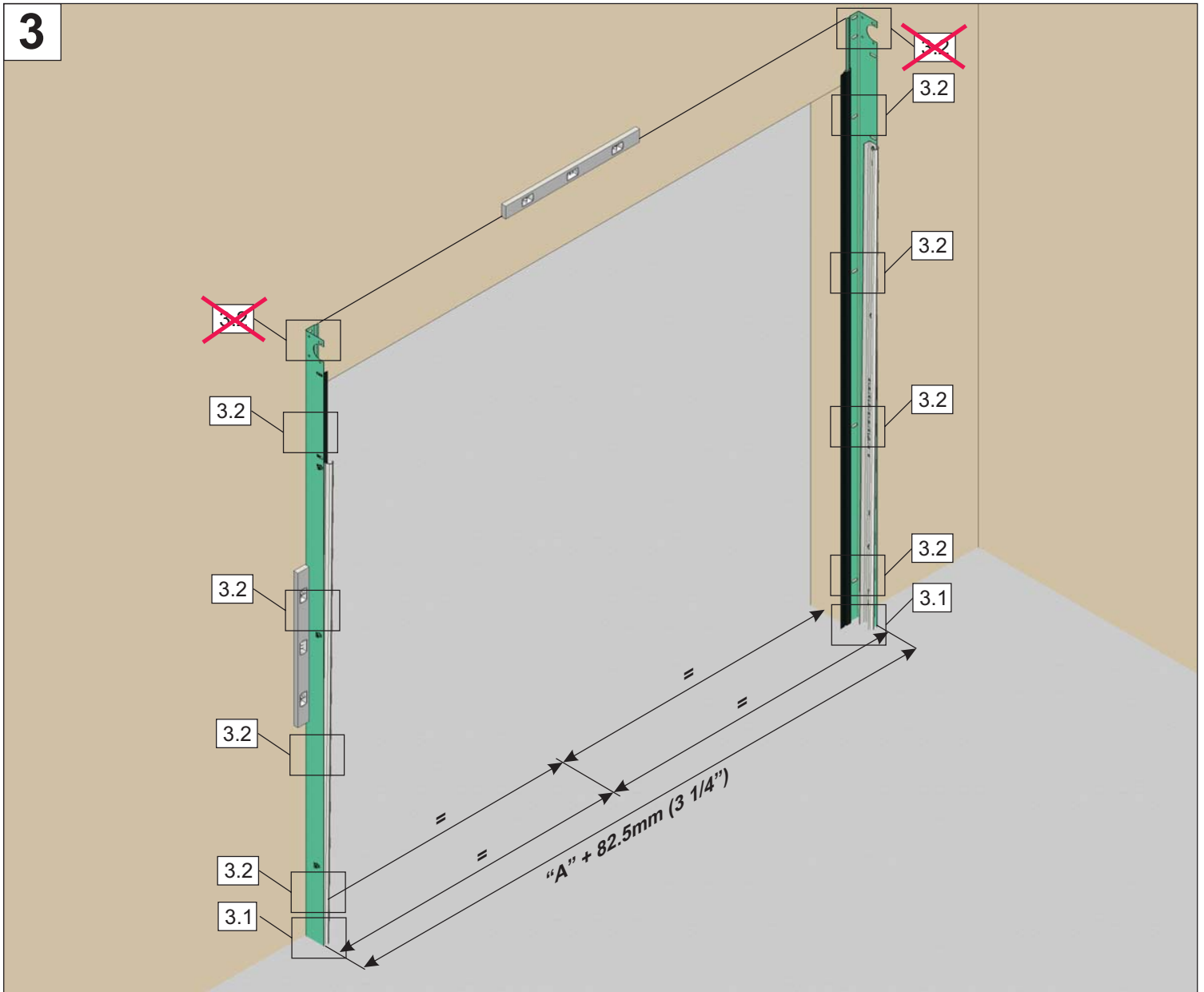

4

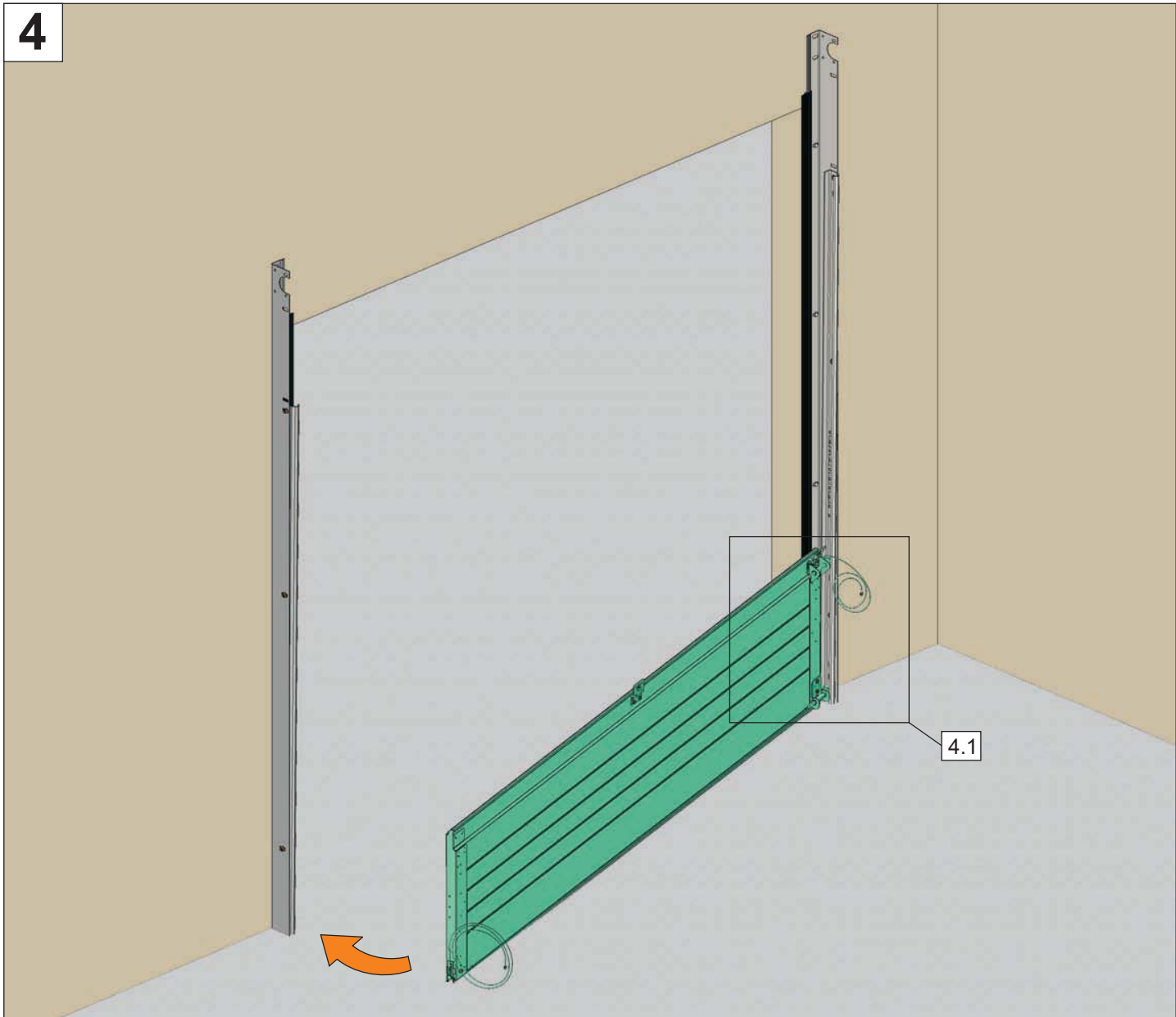

4.1

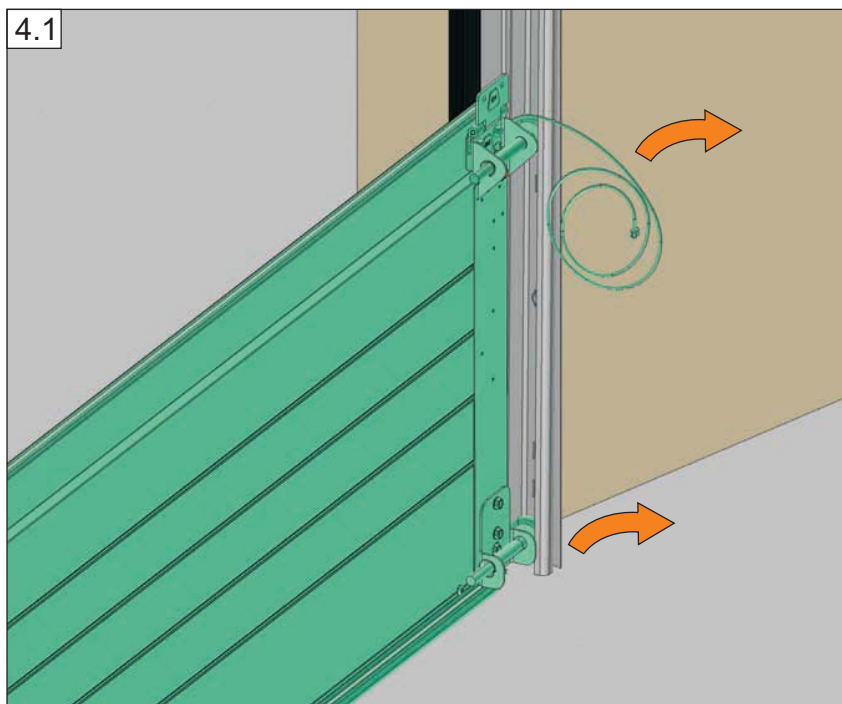

5

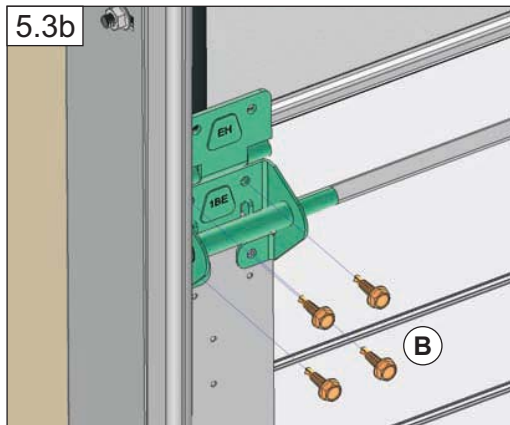
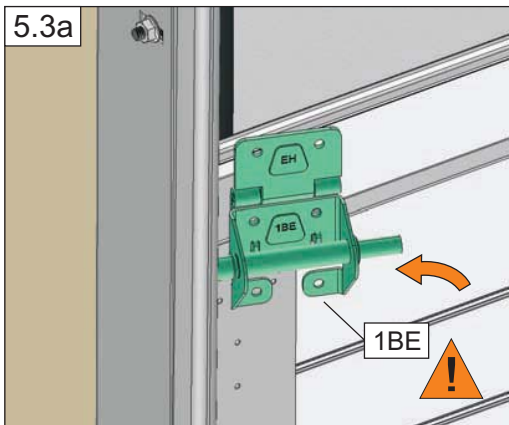
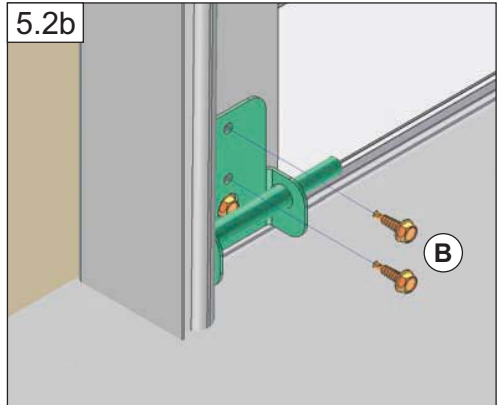
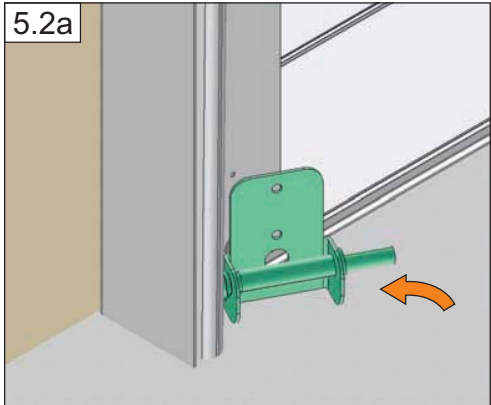
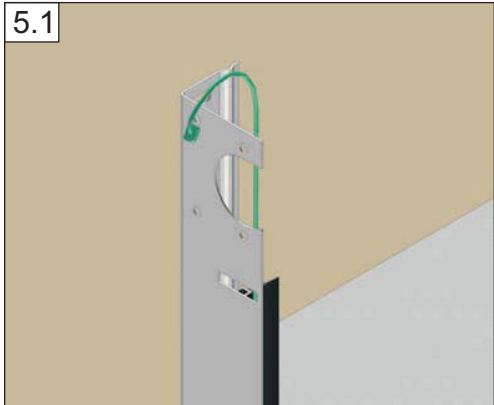
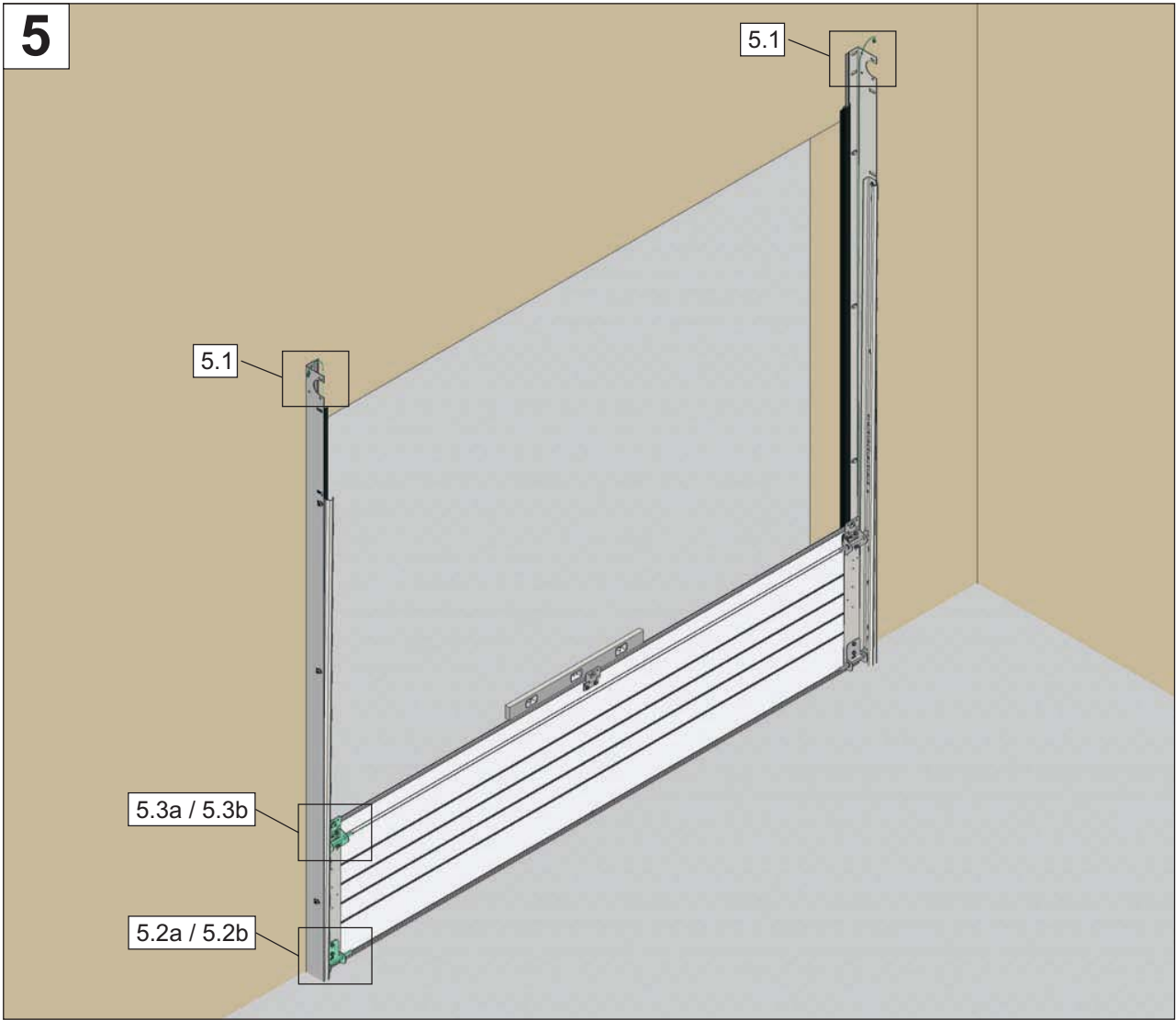

6

4978.5mm (16'-4") ≤ A ≤ 5486.5mm (18'-0")

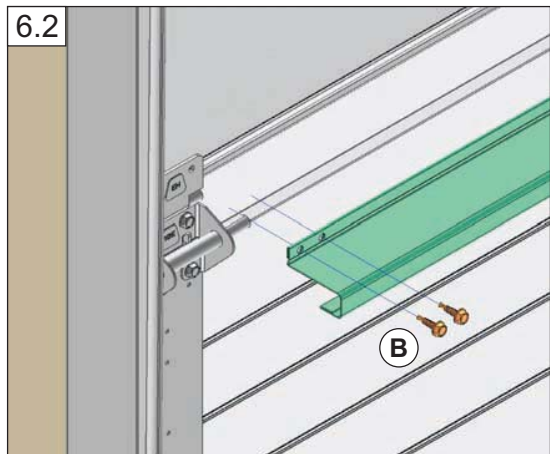
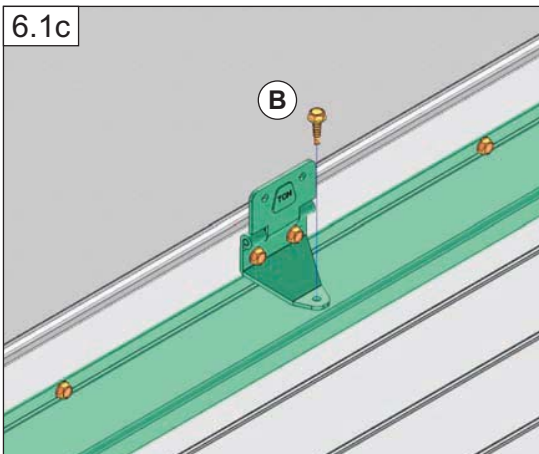
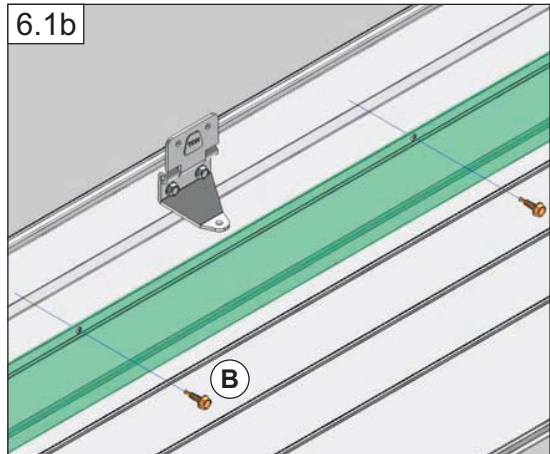
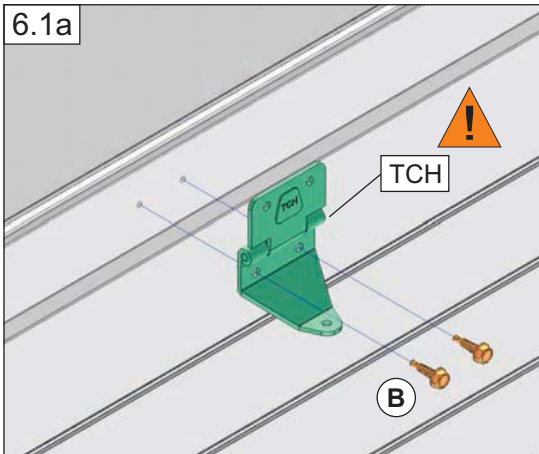
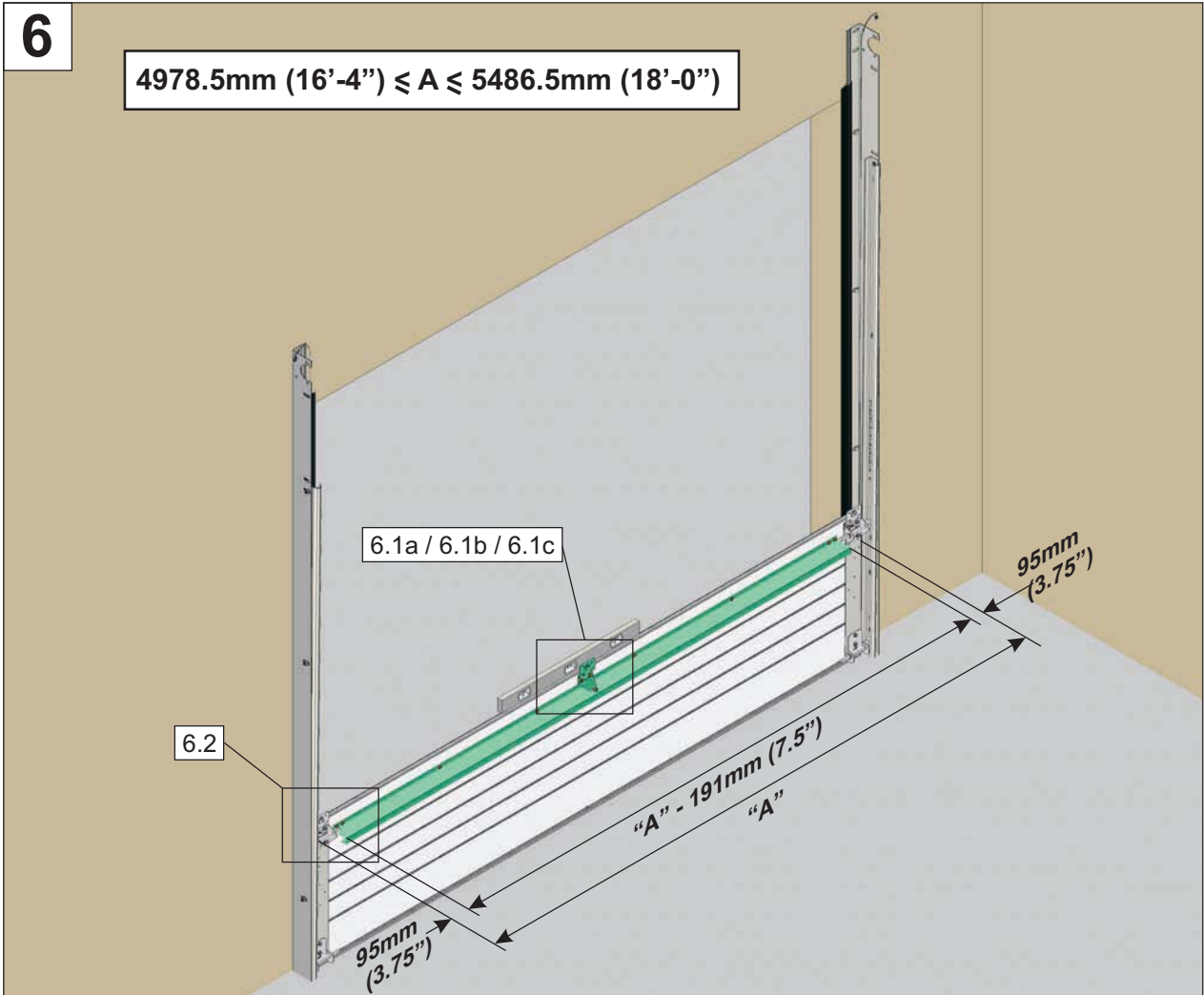

7

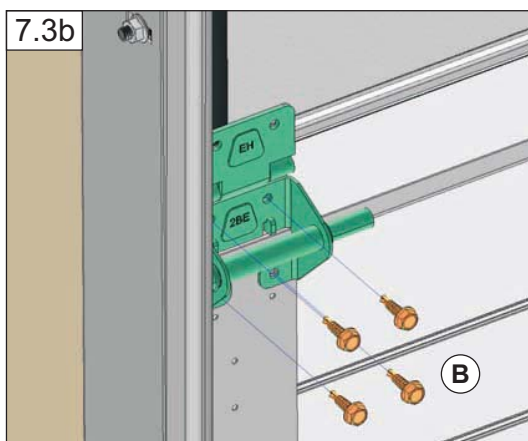
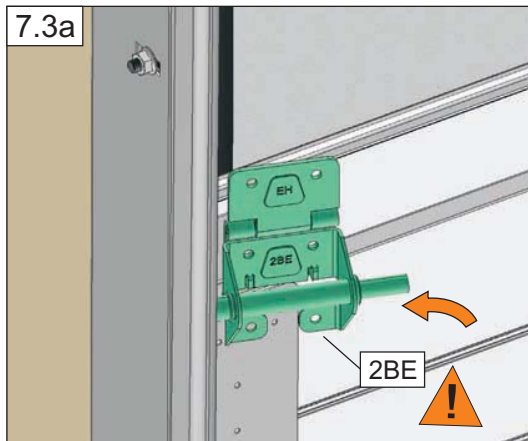
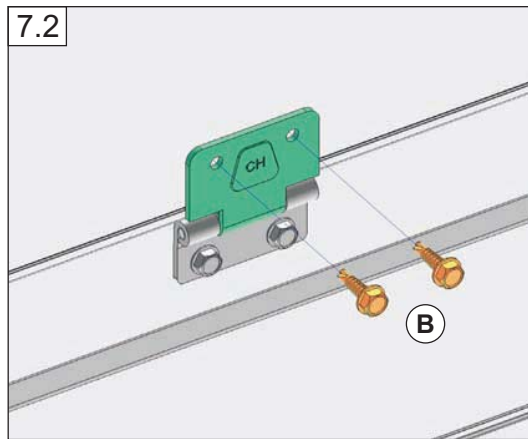
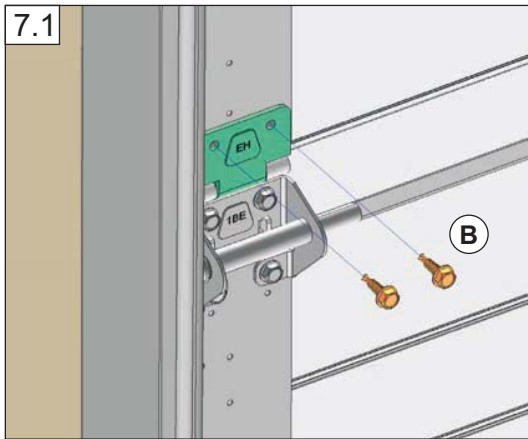
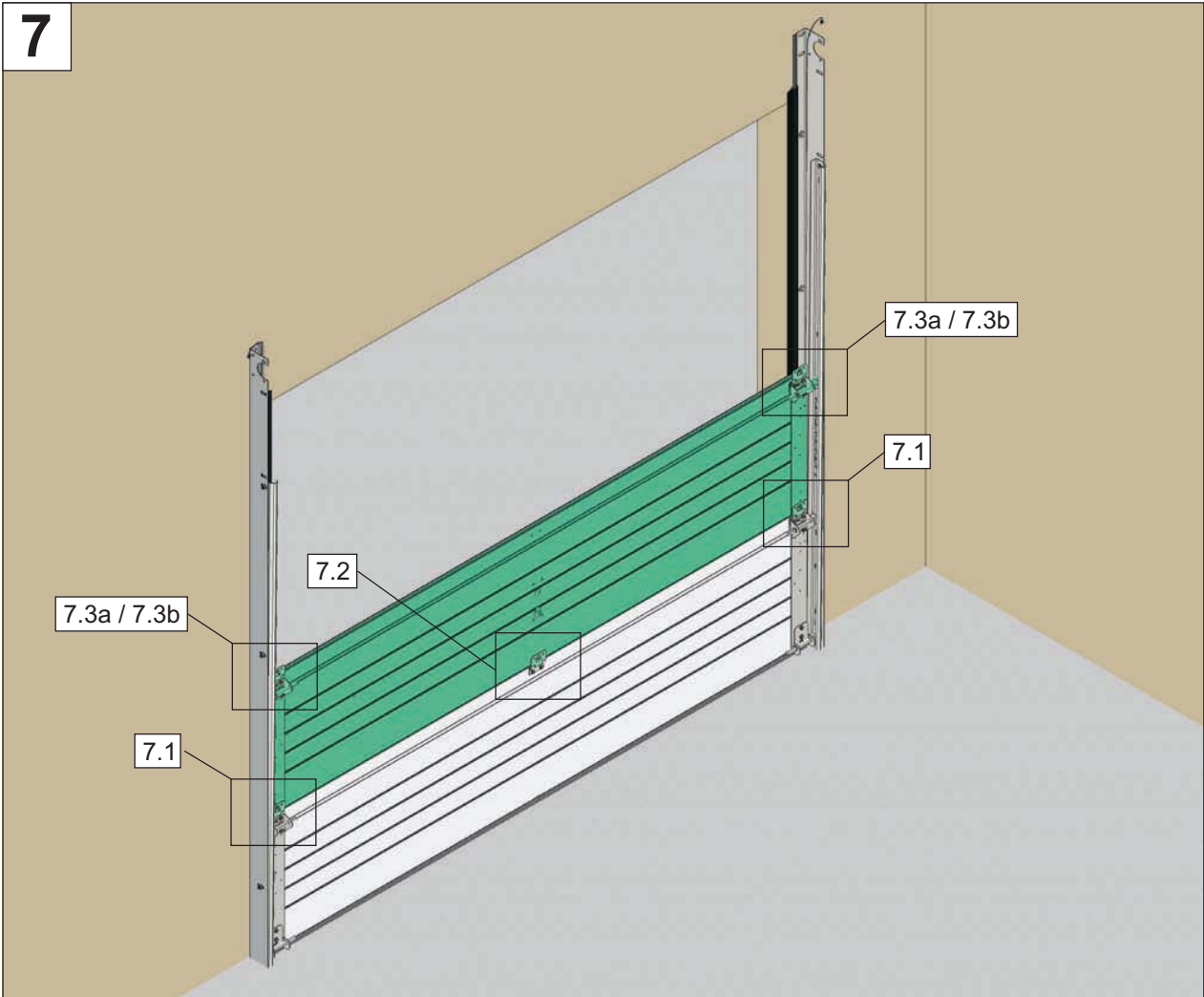

8

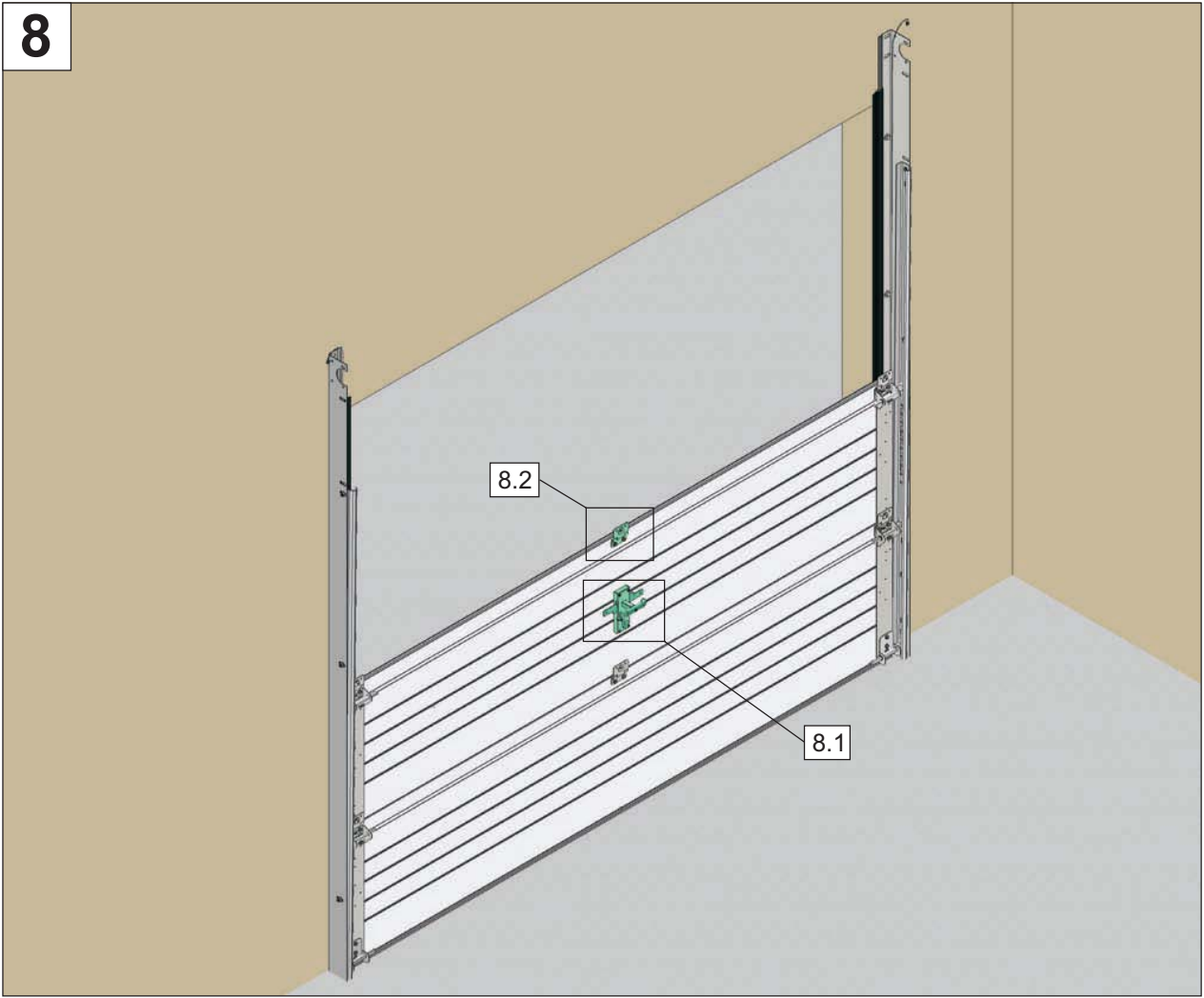

8.1

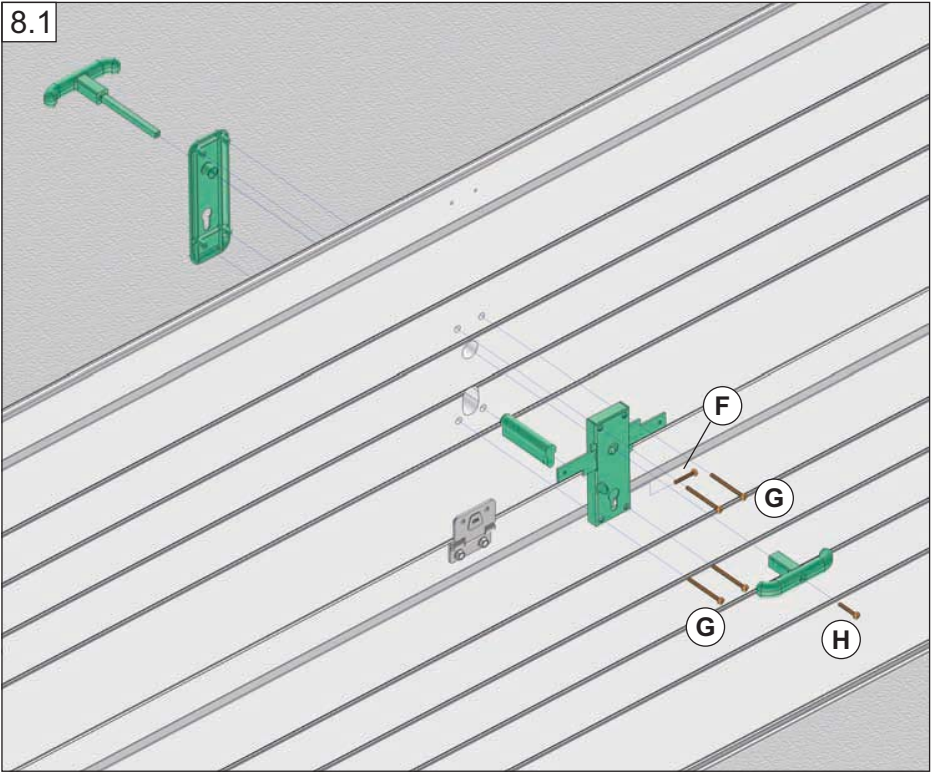

8.2

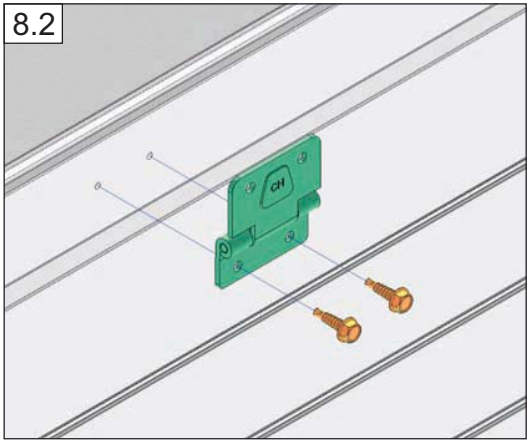

9

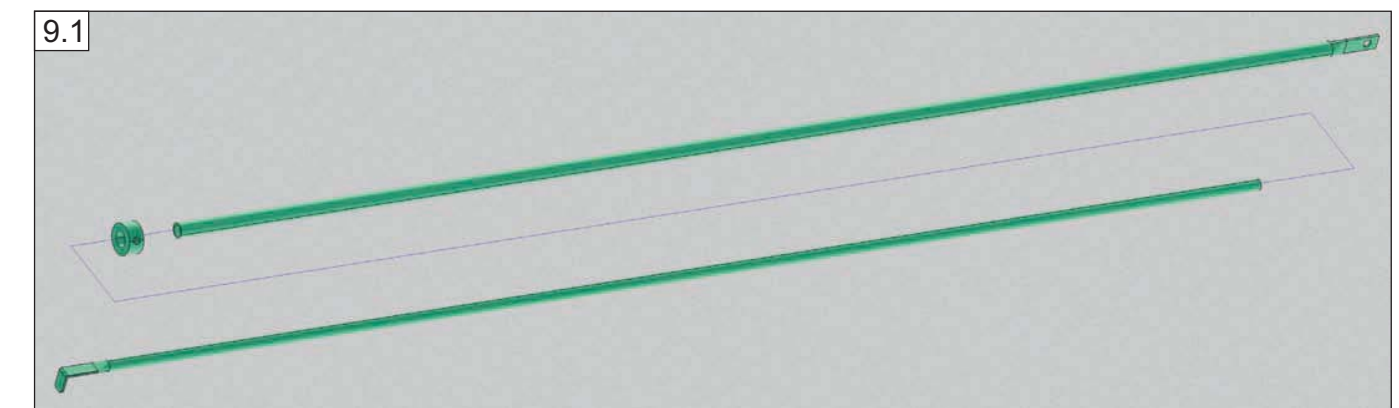
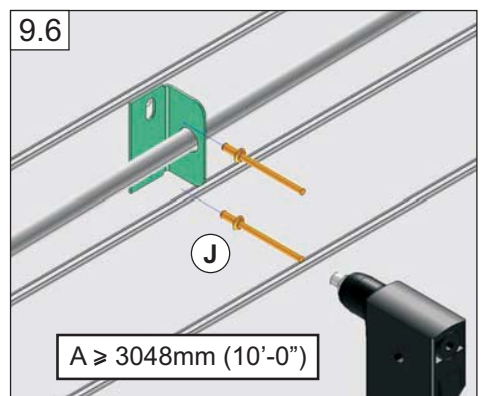
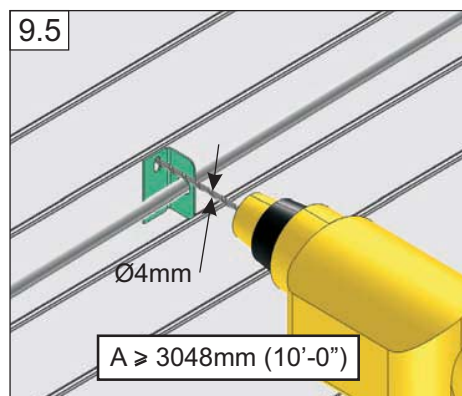
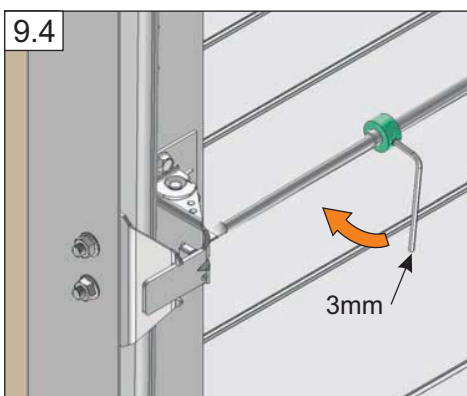
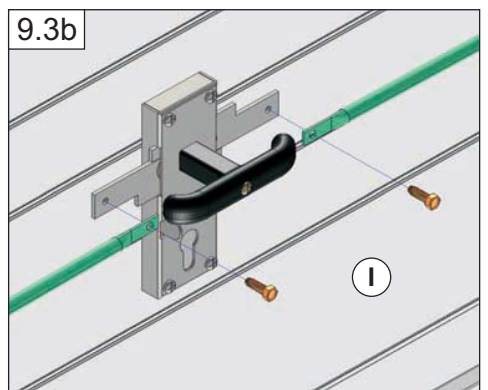
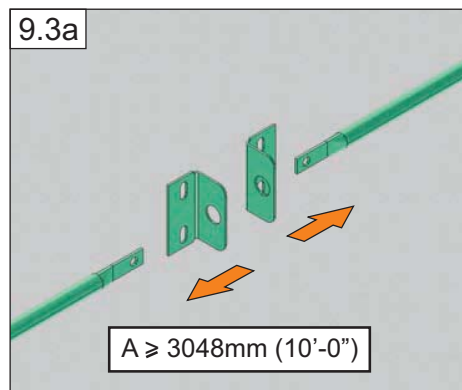
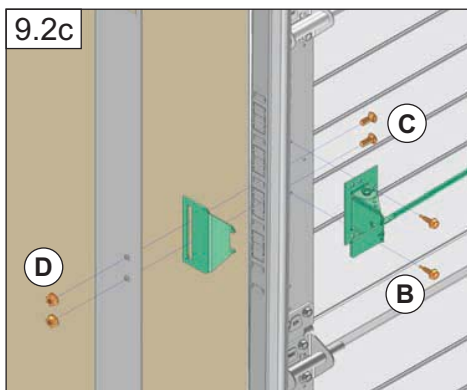
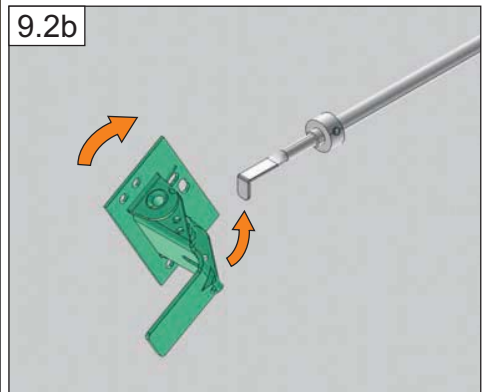
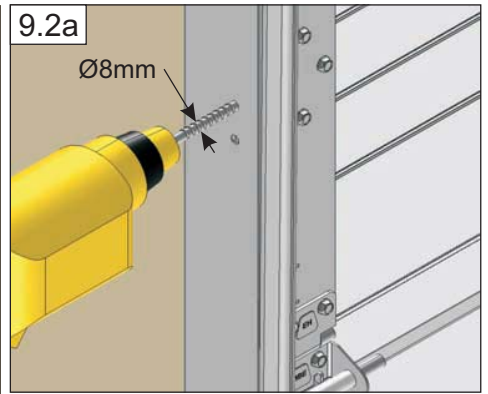
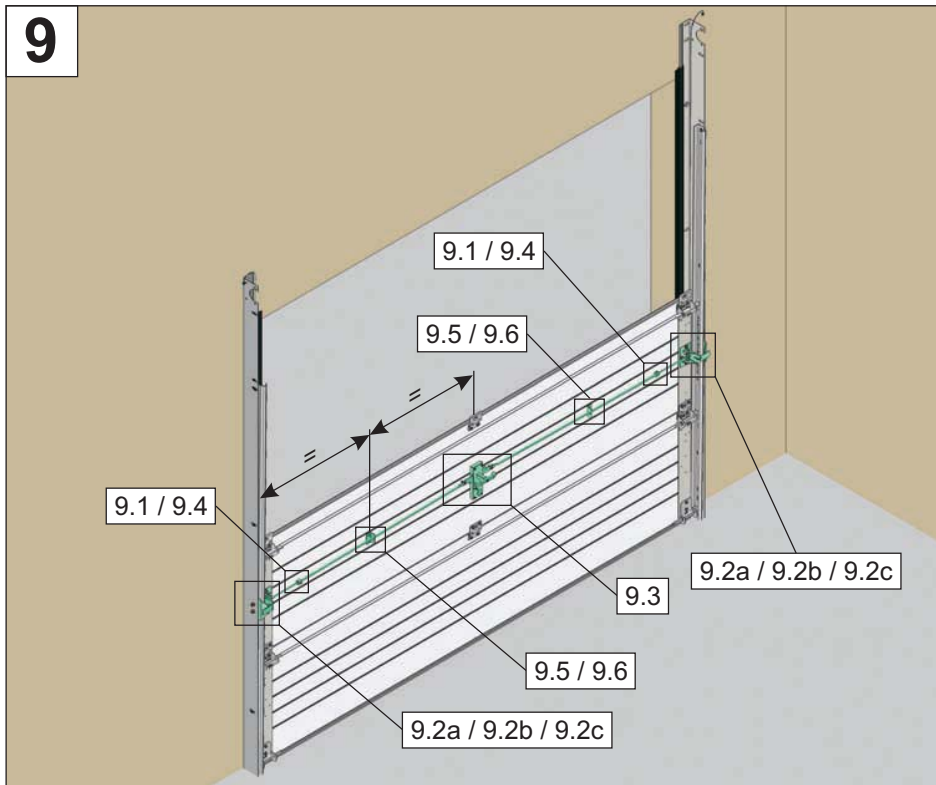

10

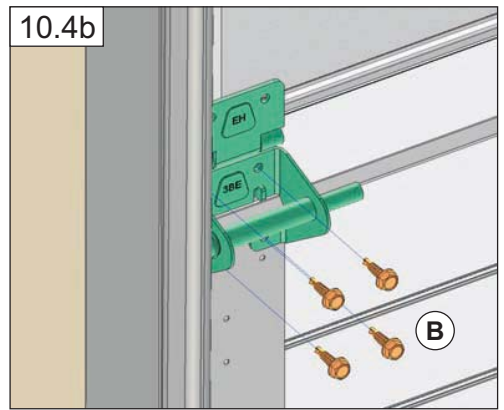
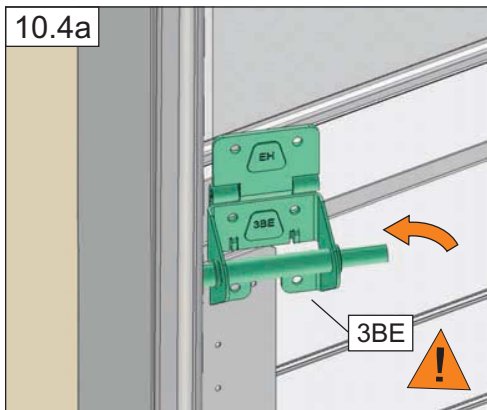
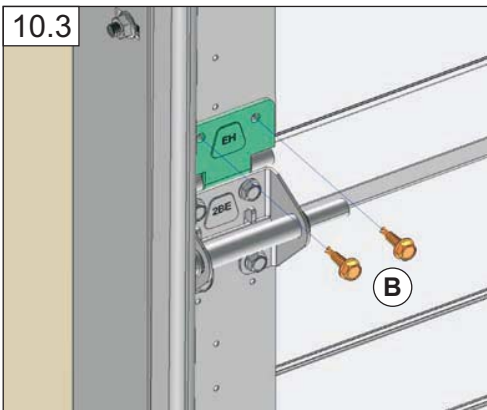
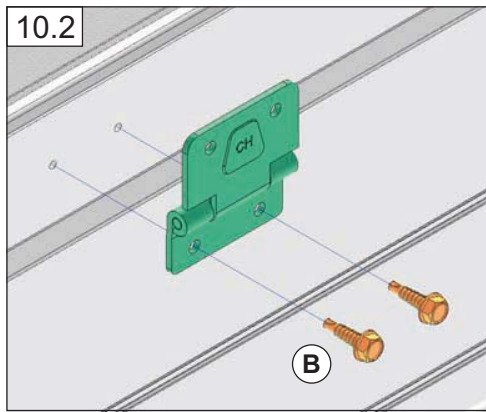
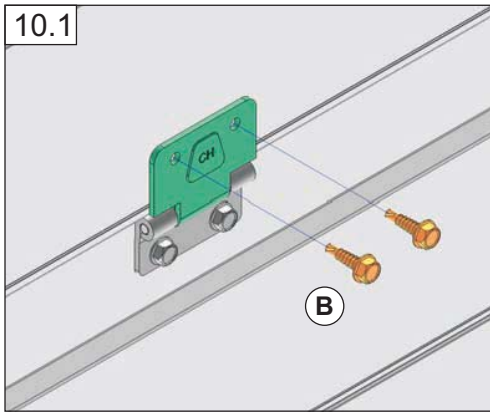
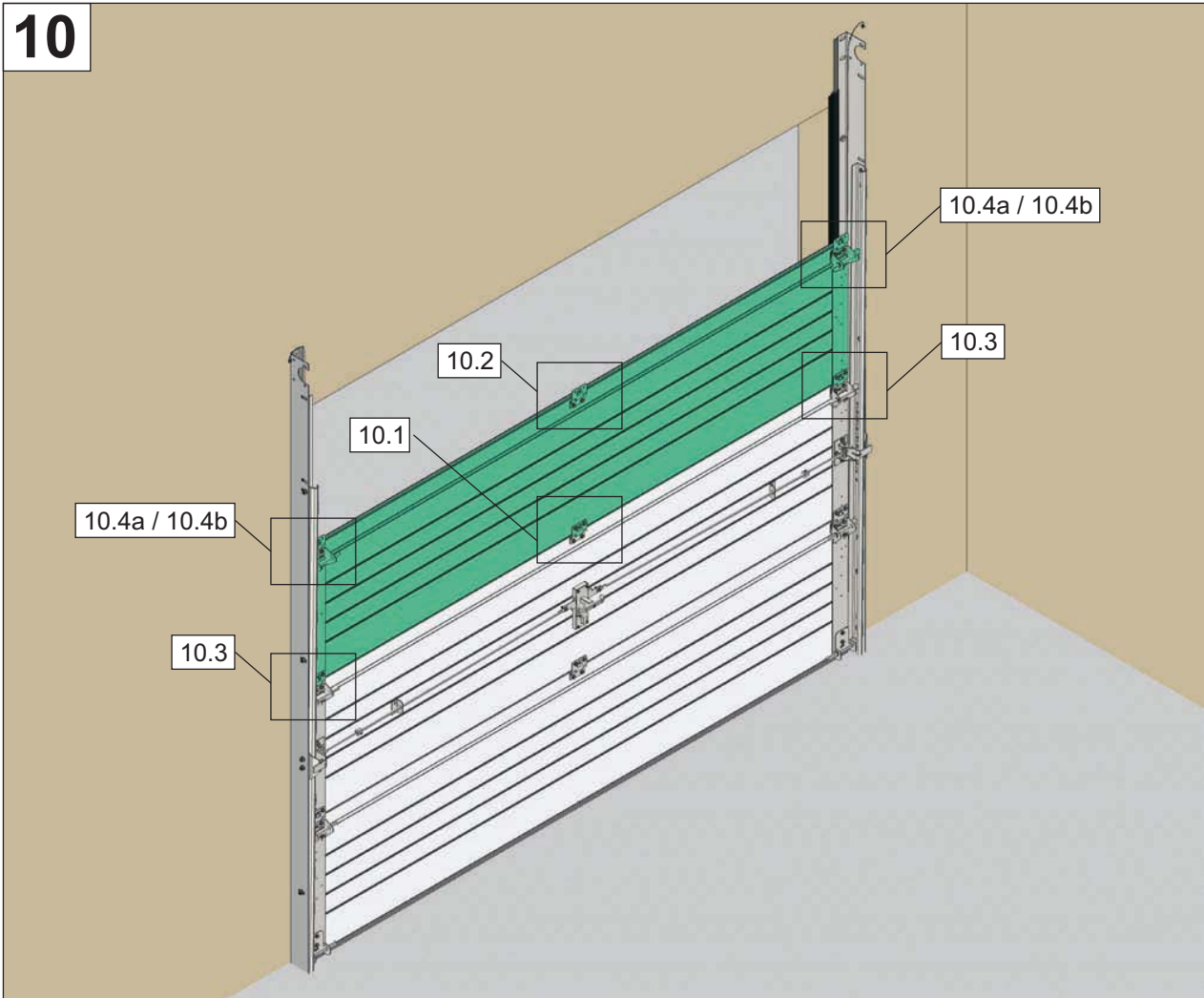

# 11

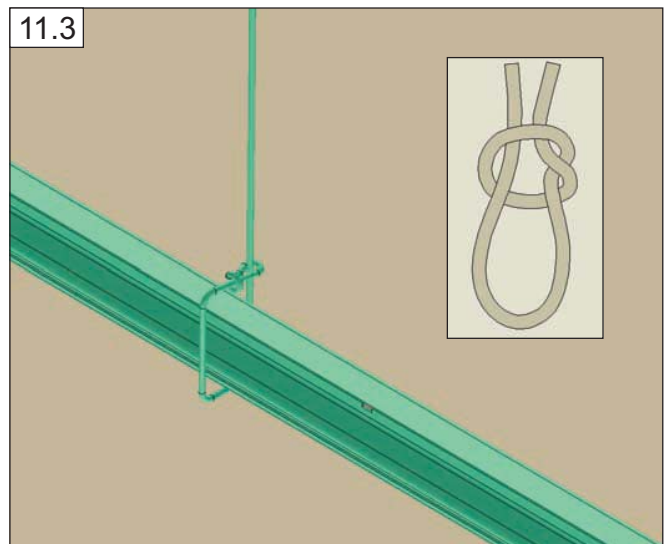
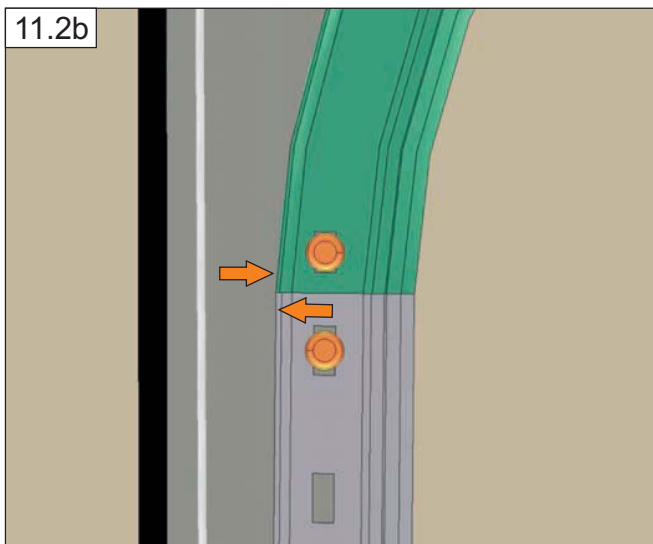
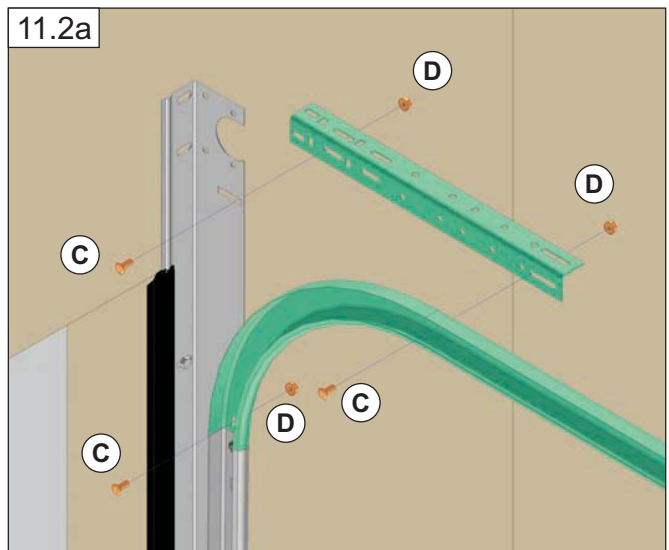
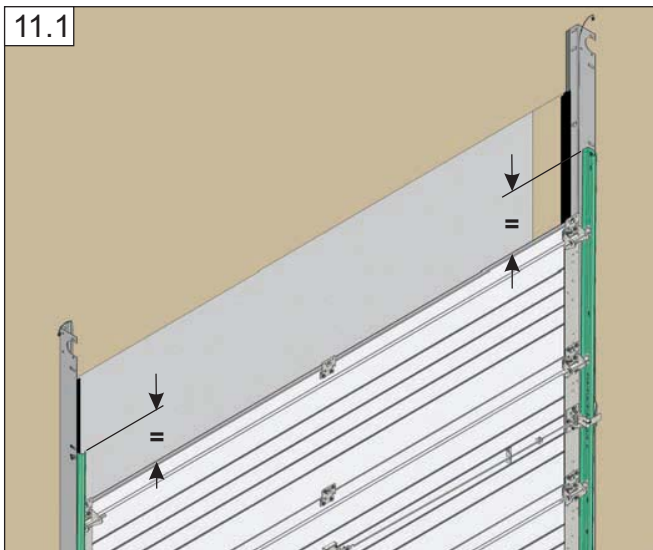
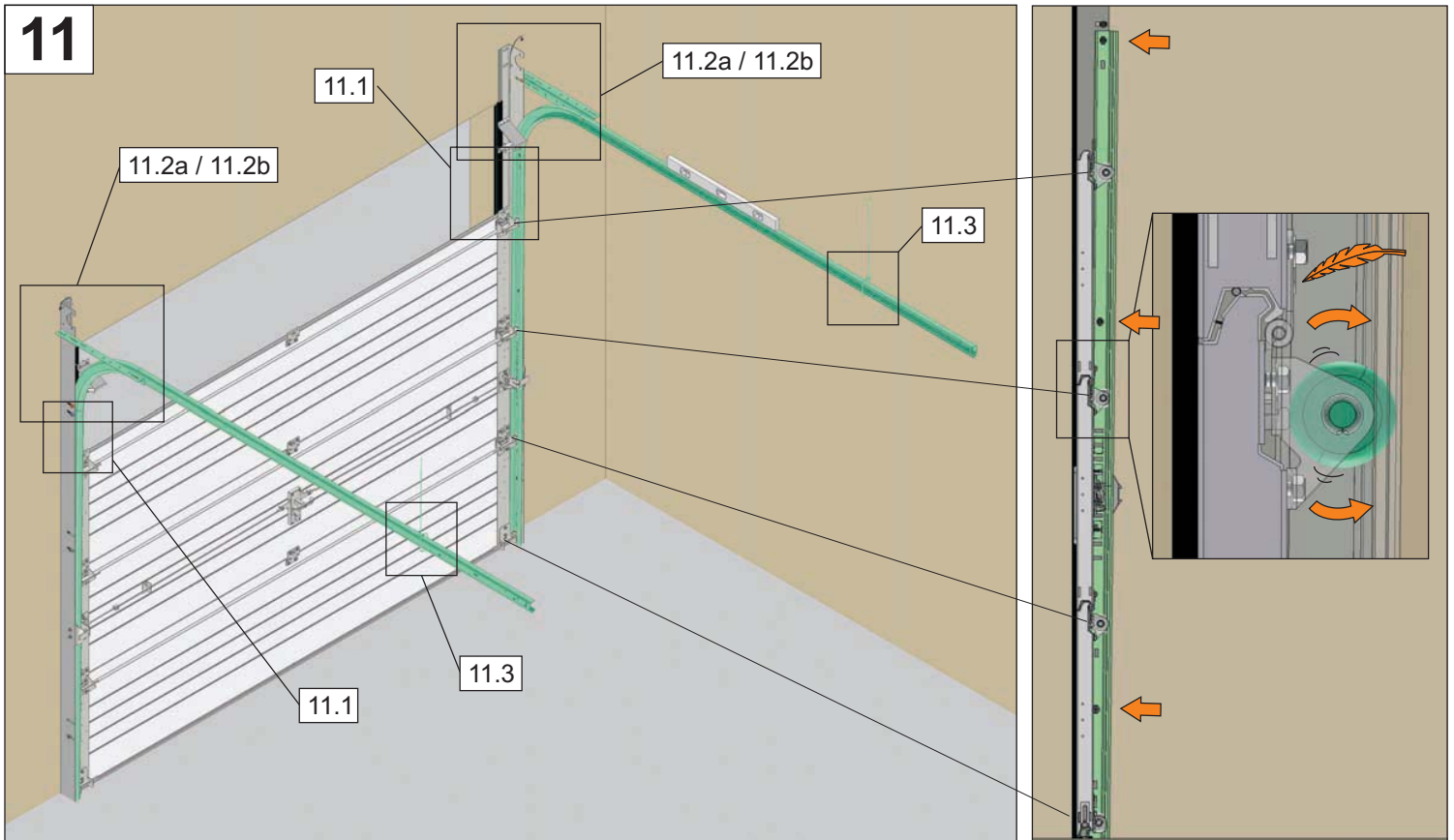

12

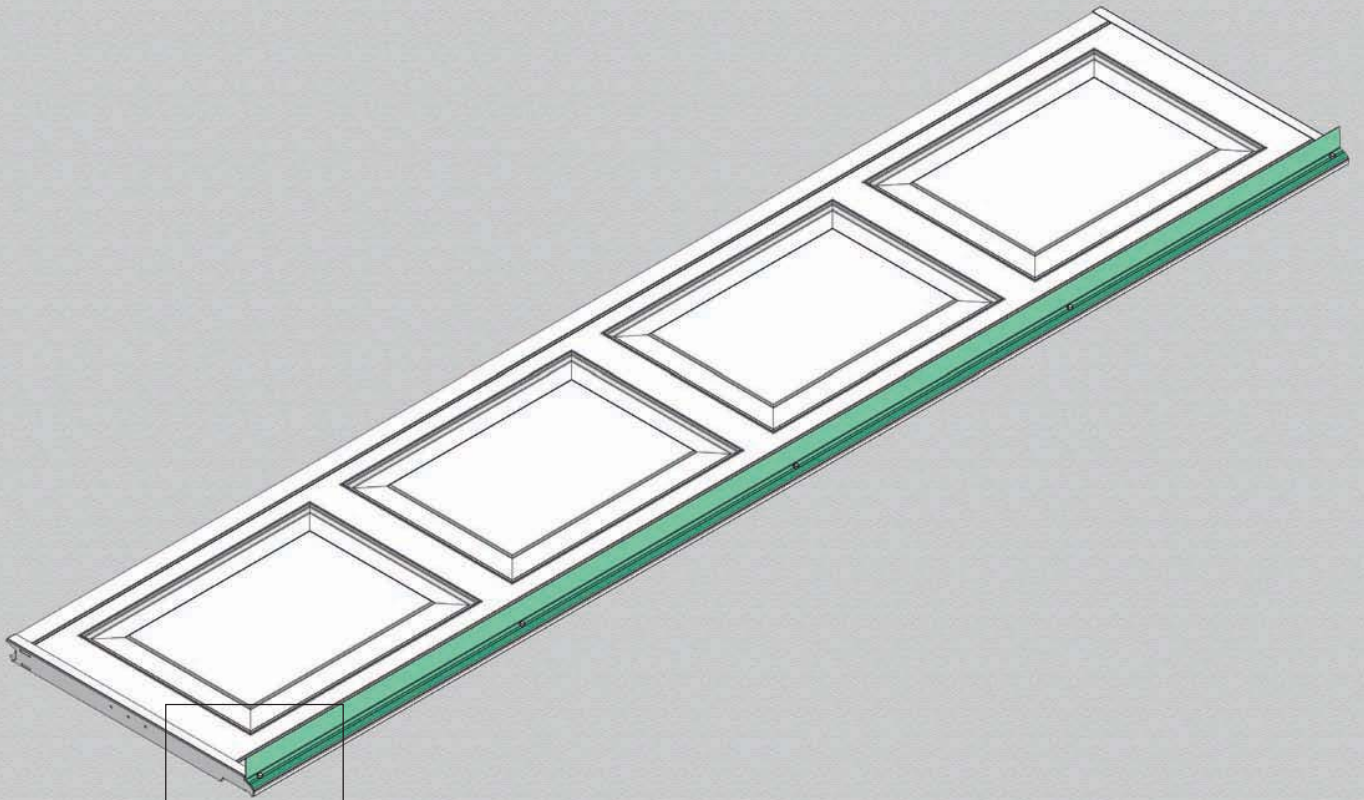

12.1 / 12.2

12.1

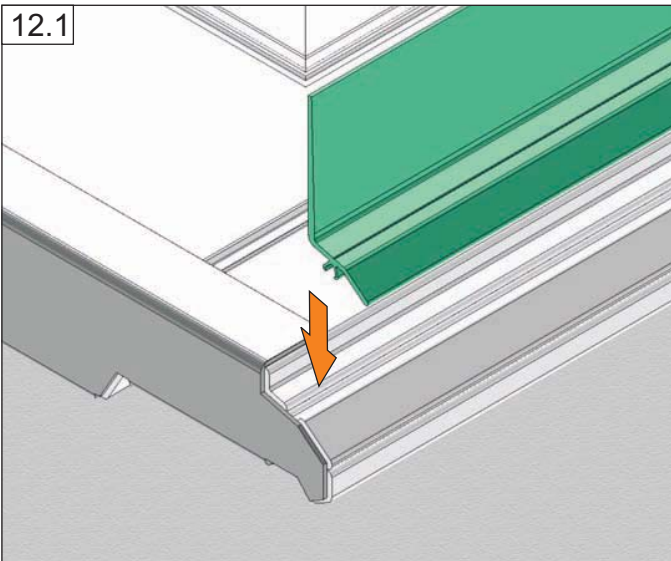

12.2

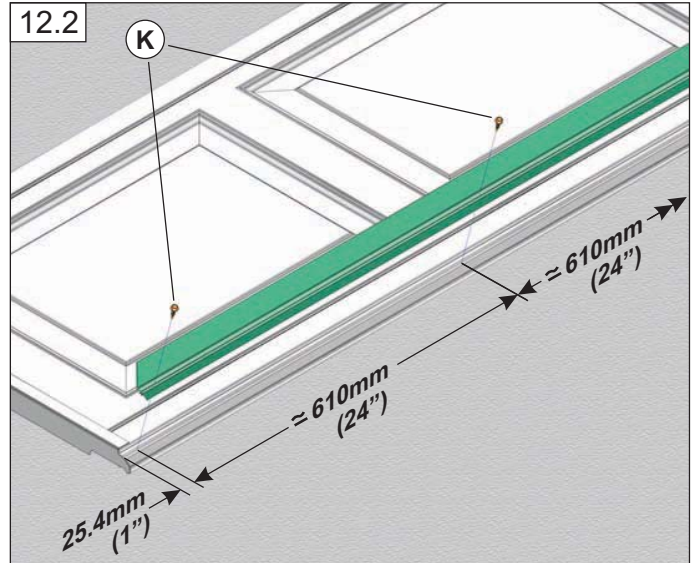

25.4mm  
(1")

≈ 610mm  
(24")

≈ 610mm  
(24")

13

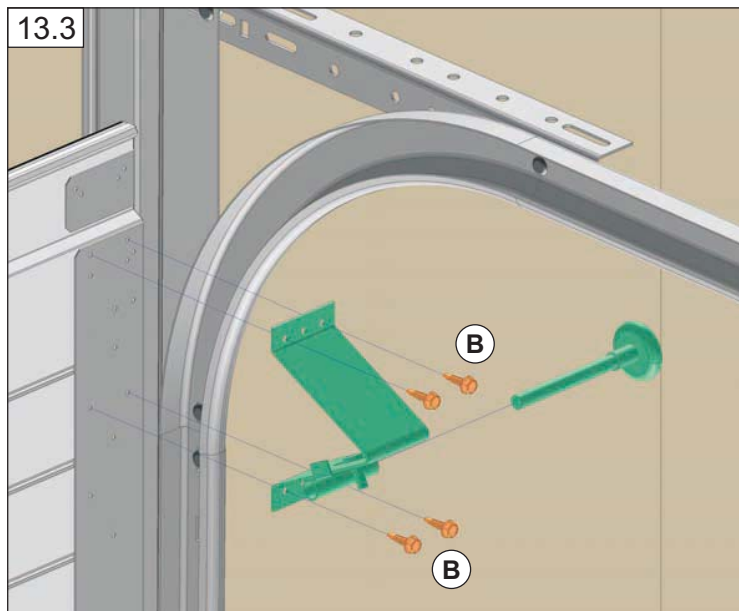
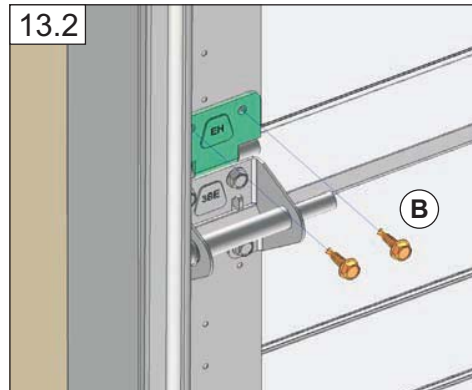
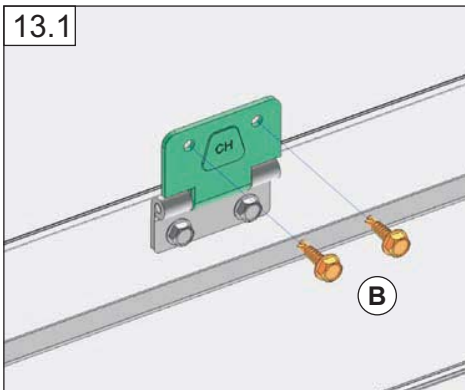
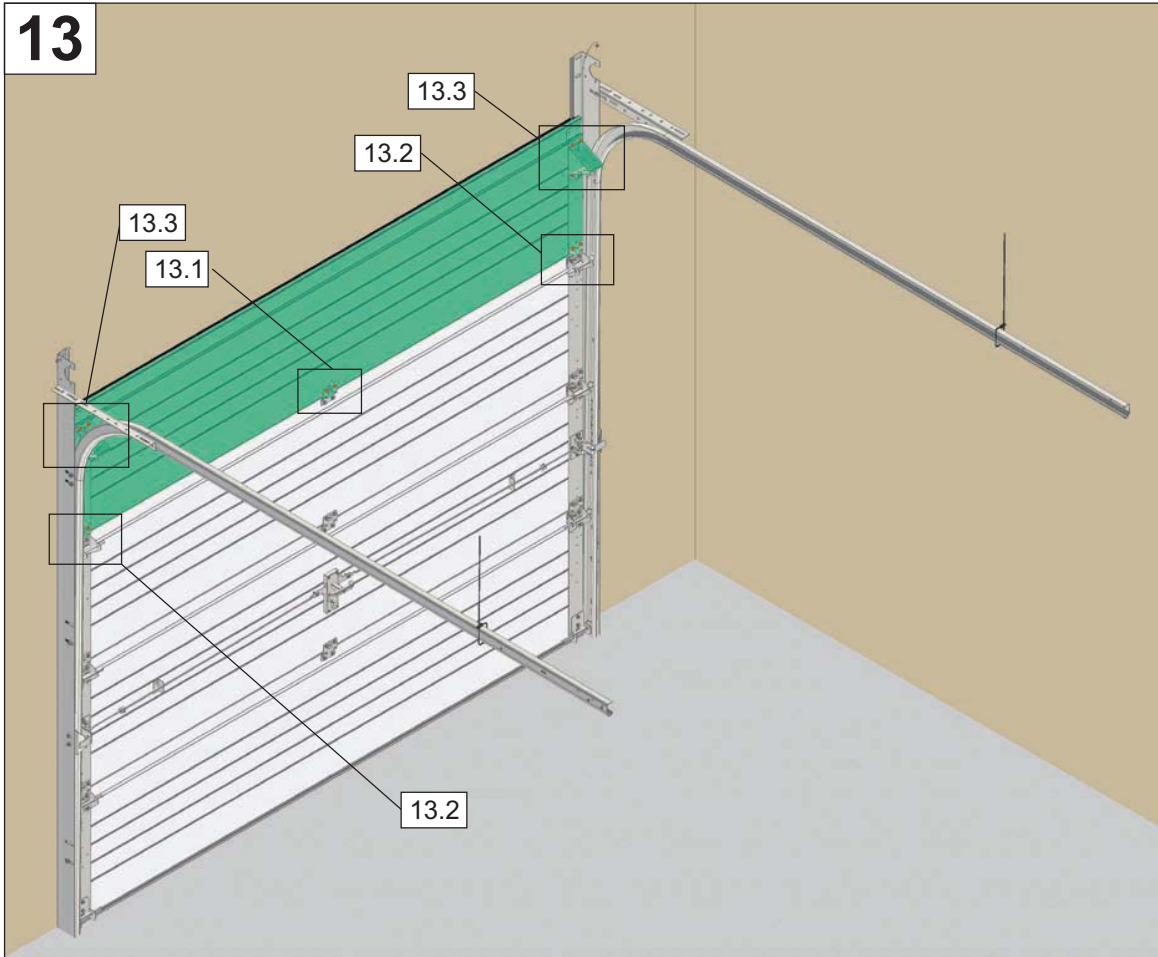

14

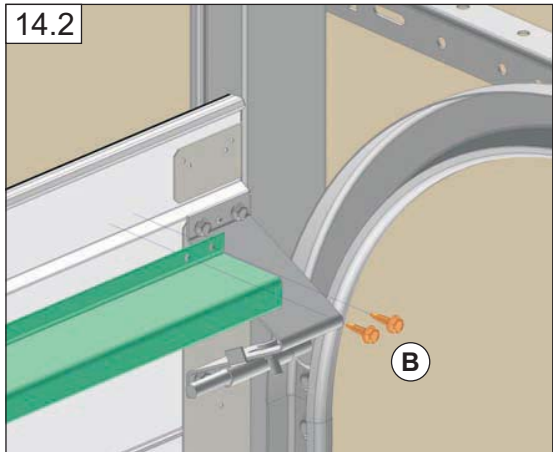
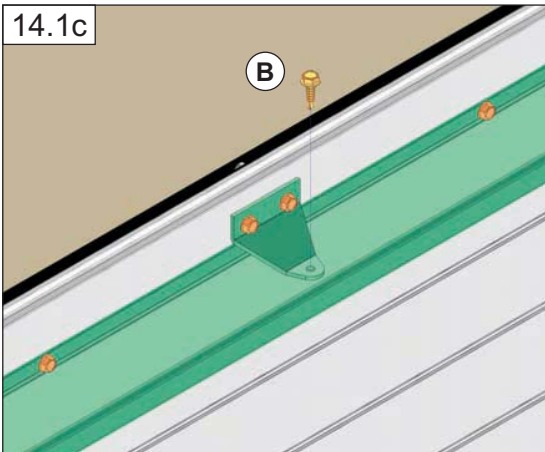
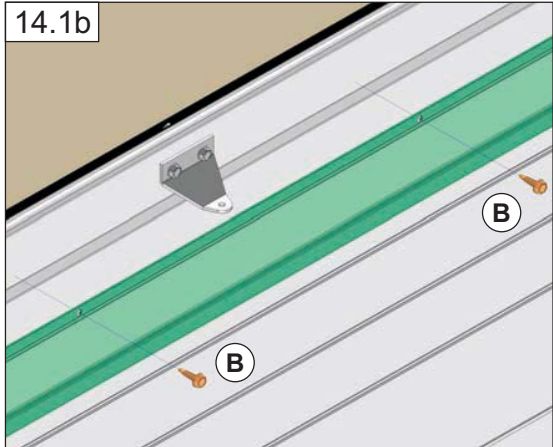
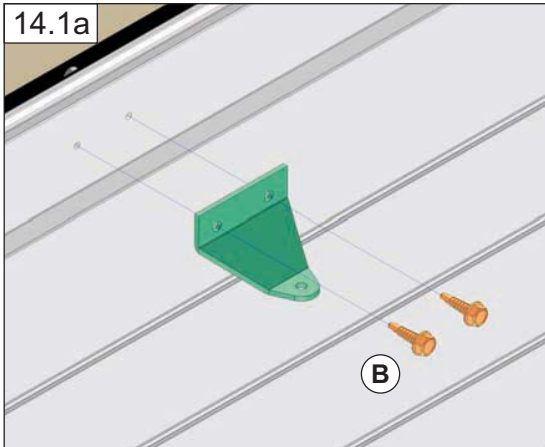
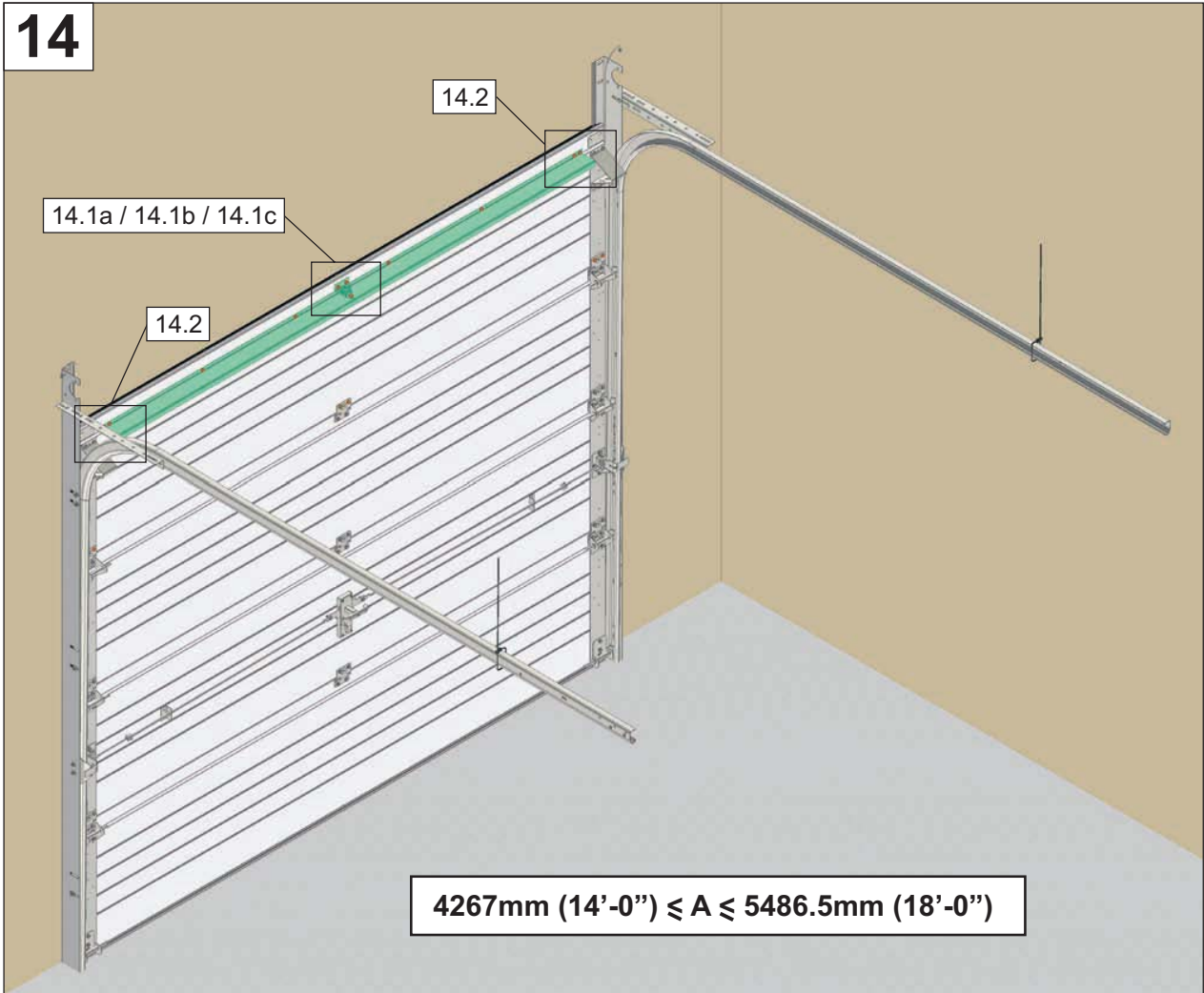

# 15

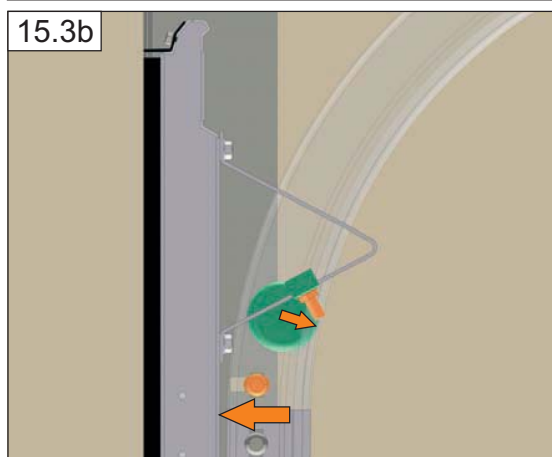
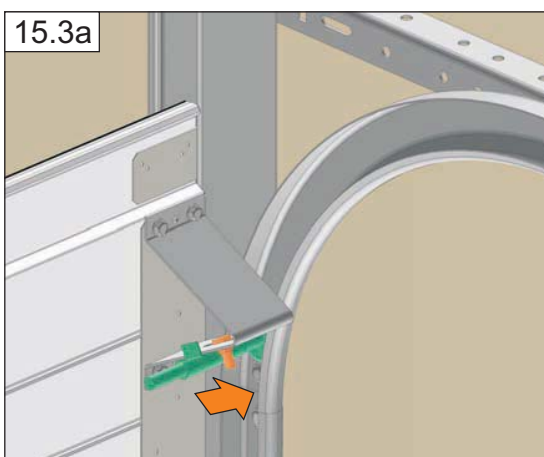
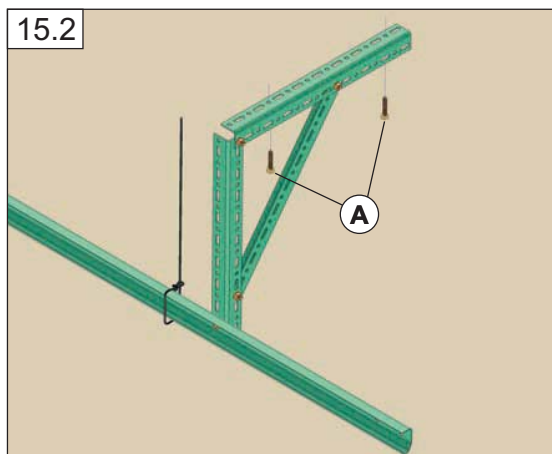
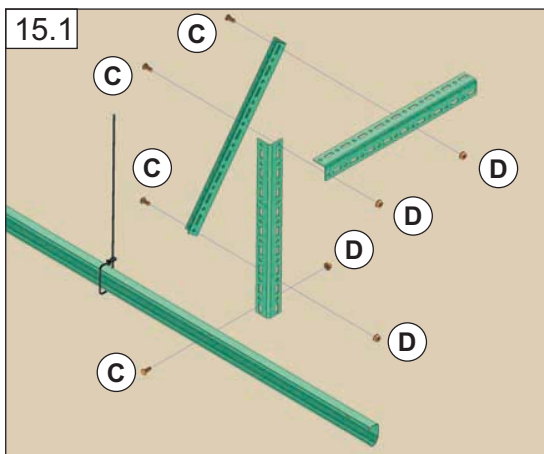
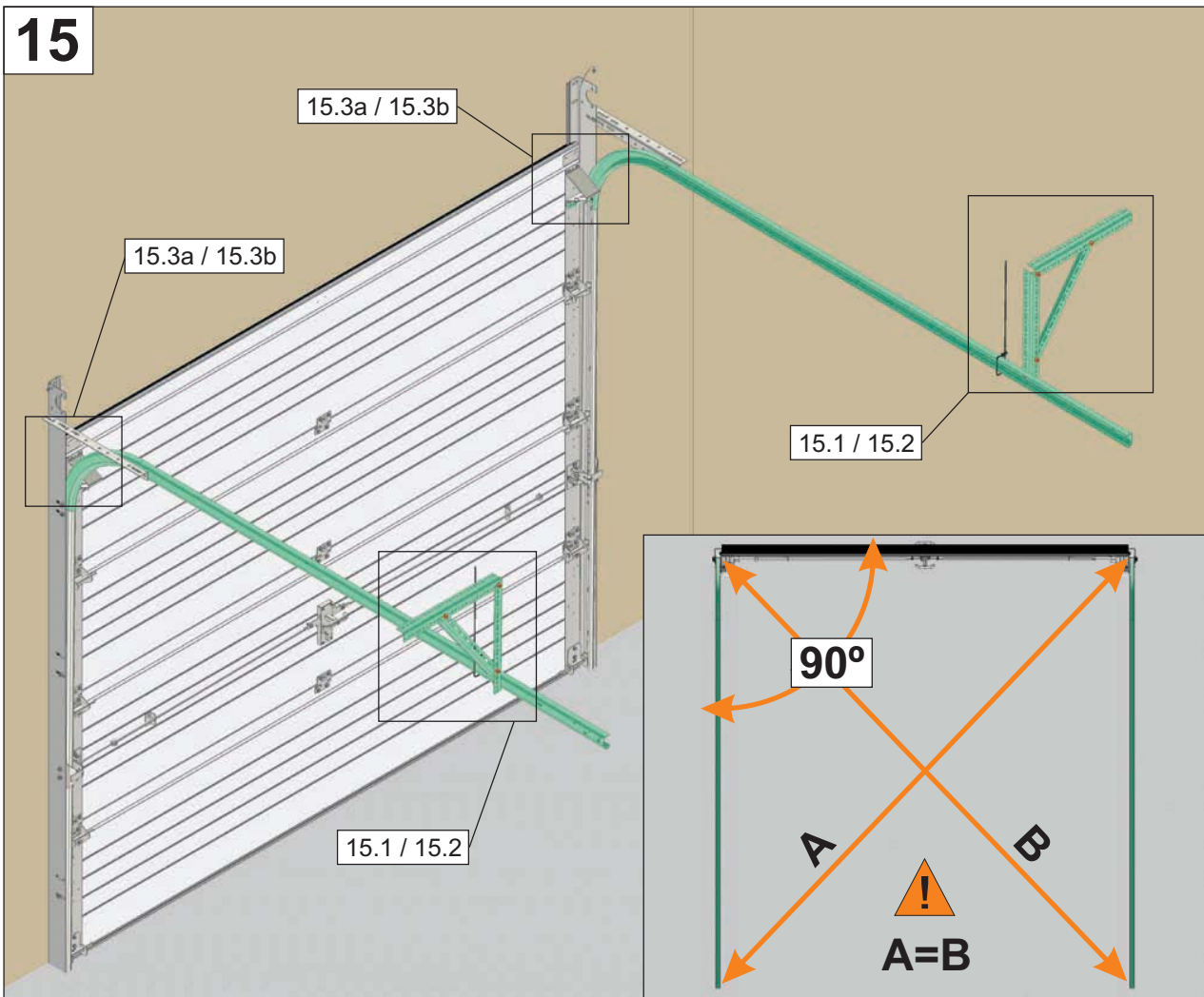

# 16

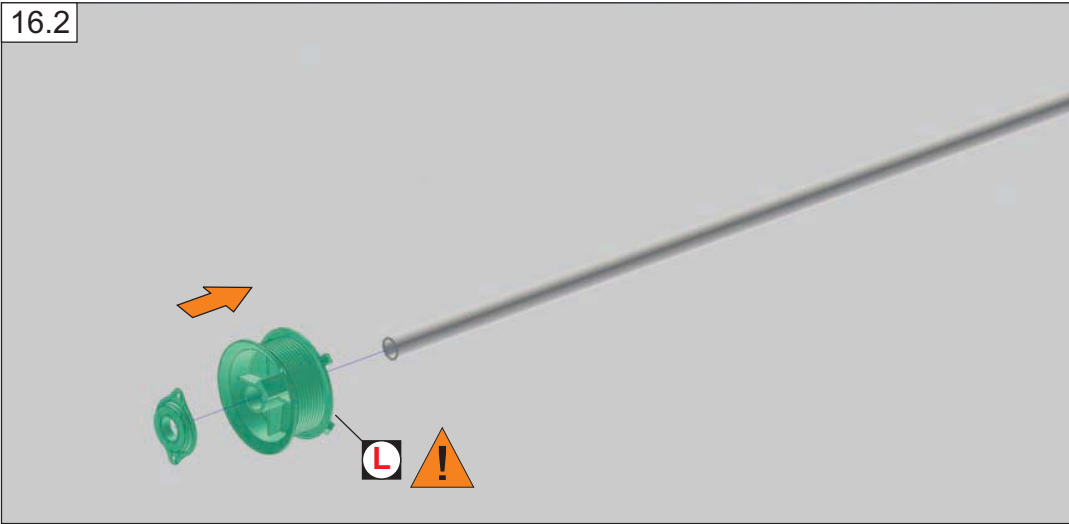
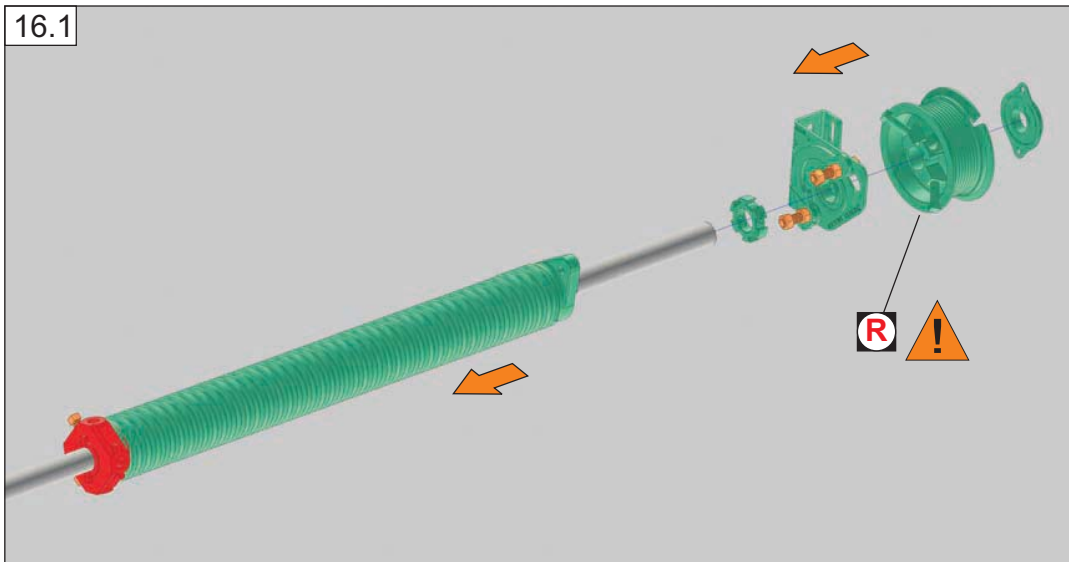
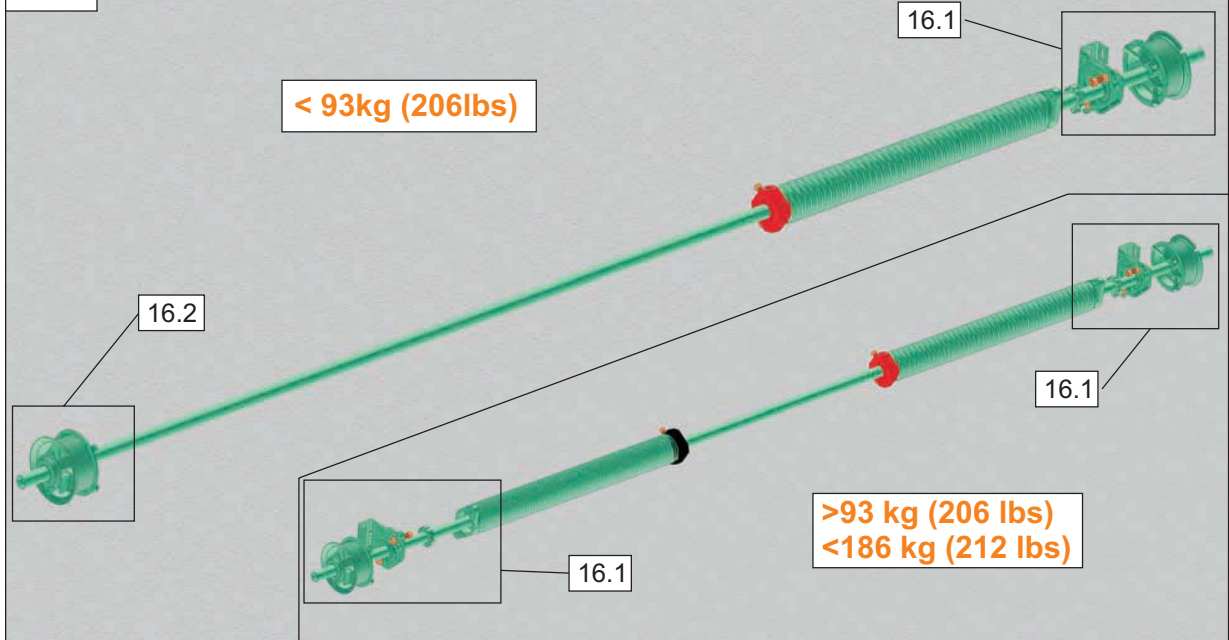

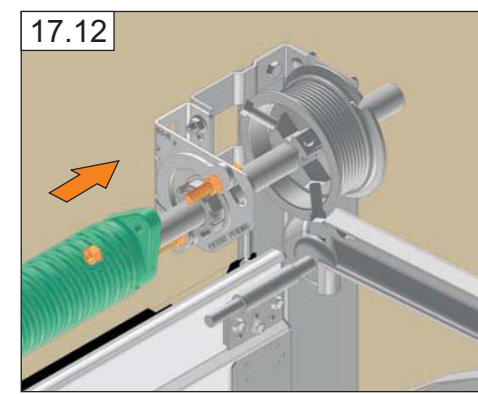
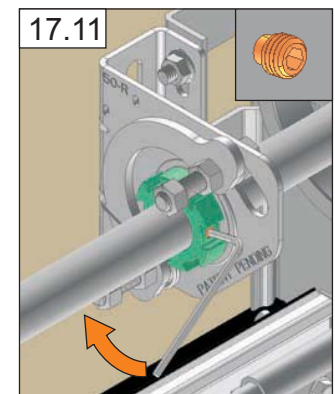
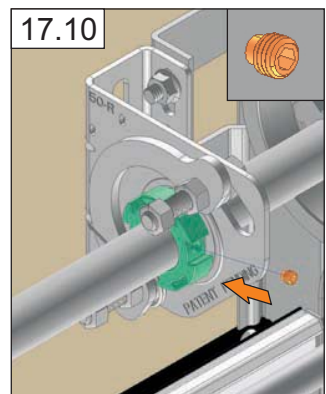
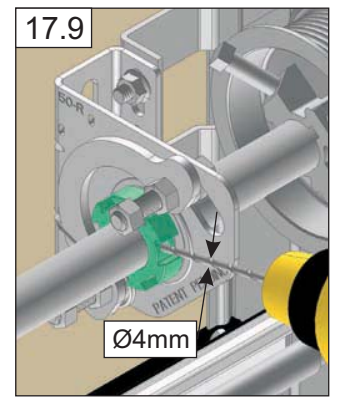
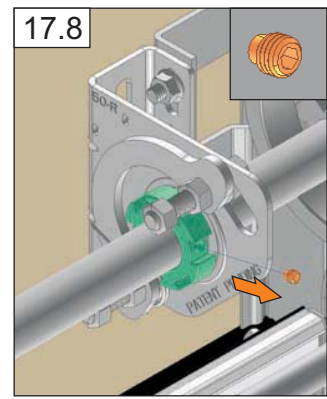
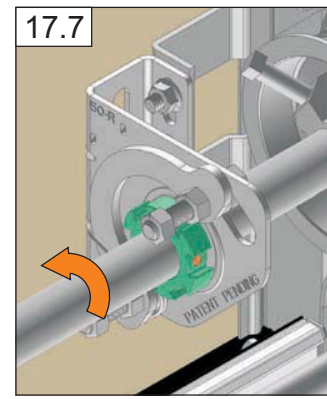
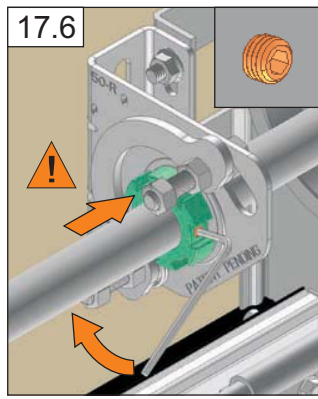
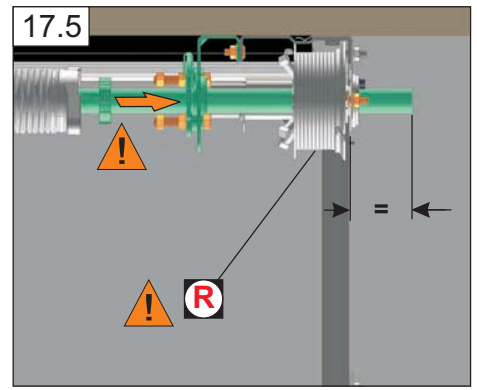
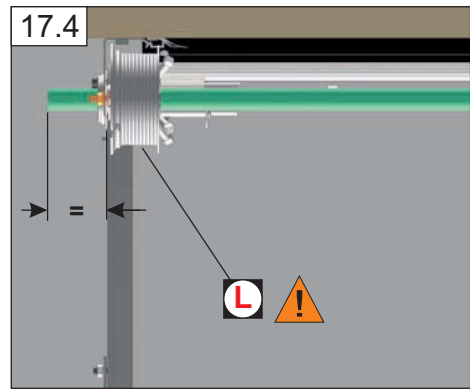
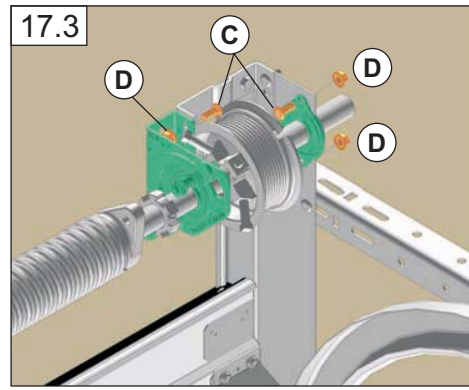
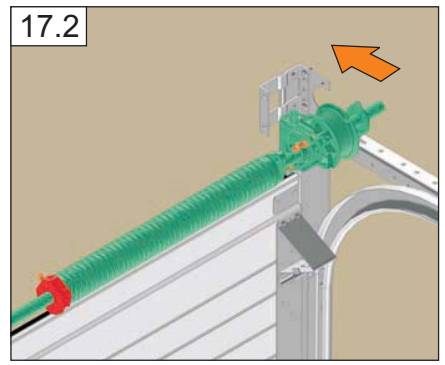
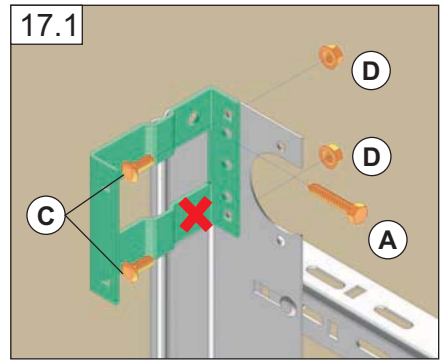
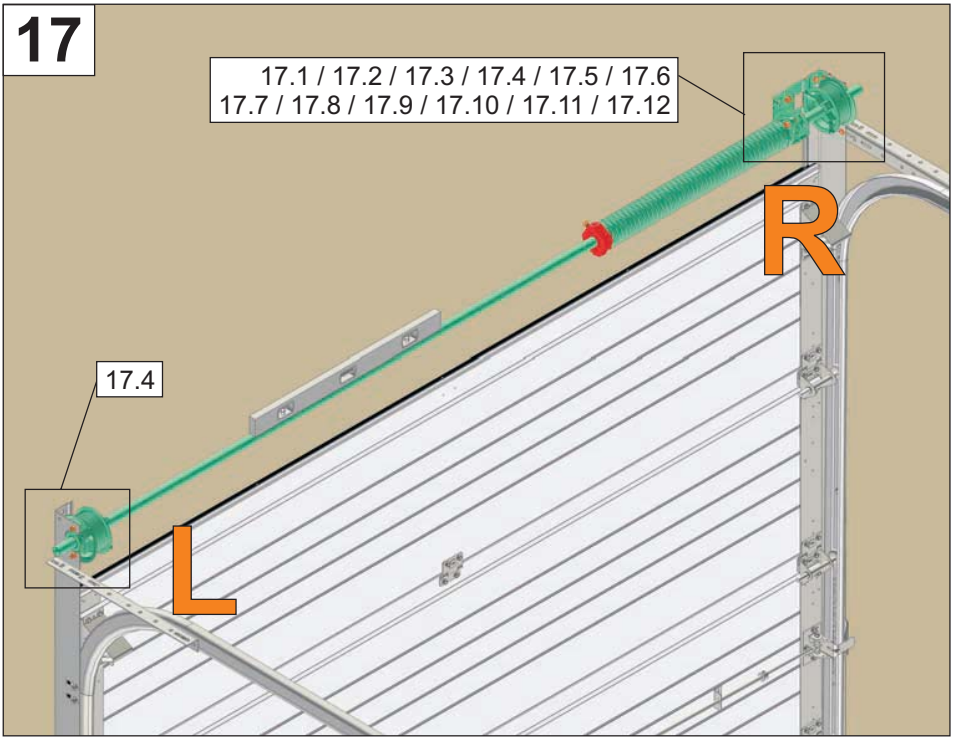

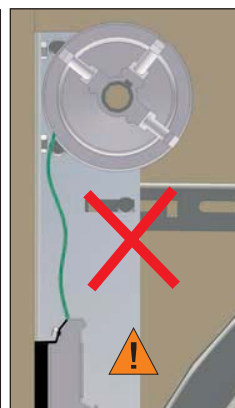
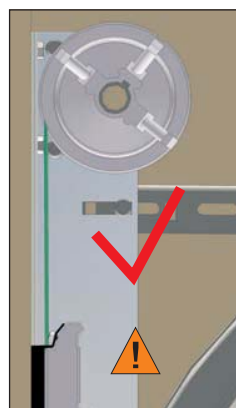
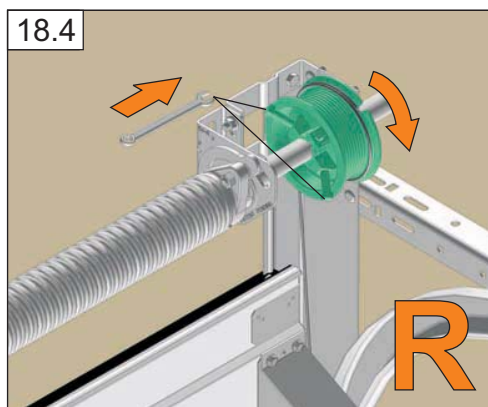
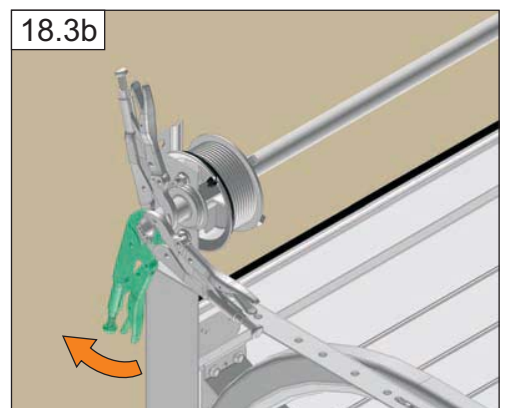
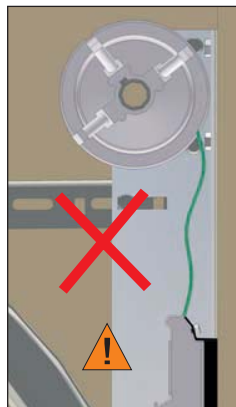
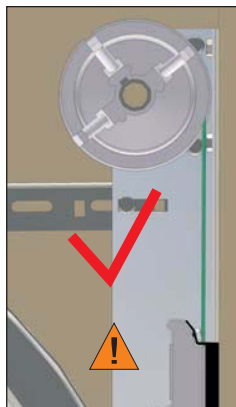
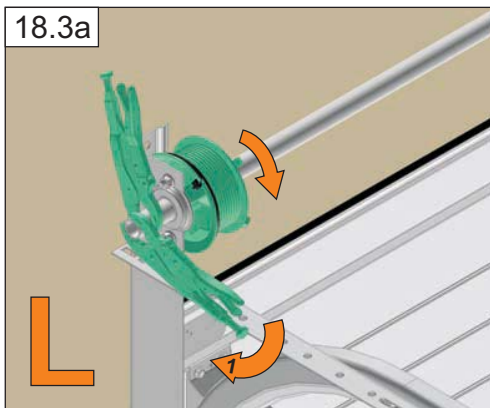
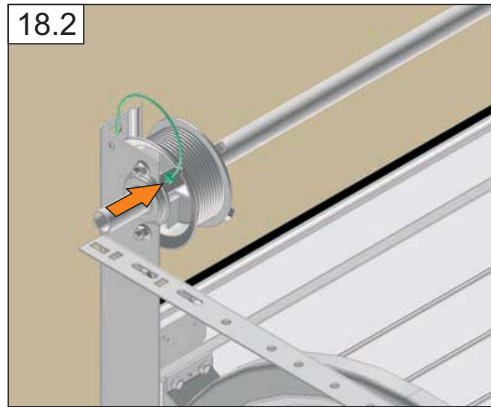
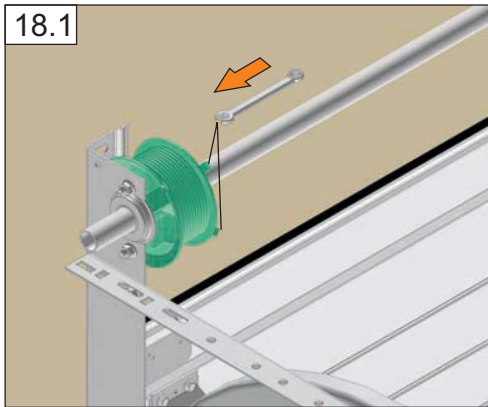
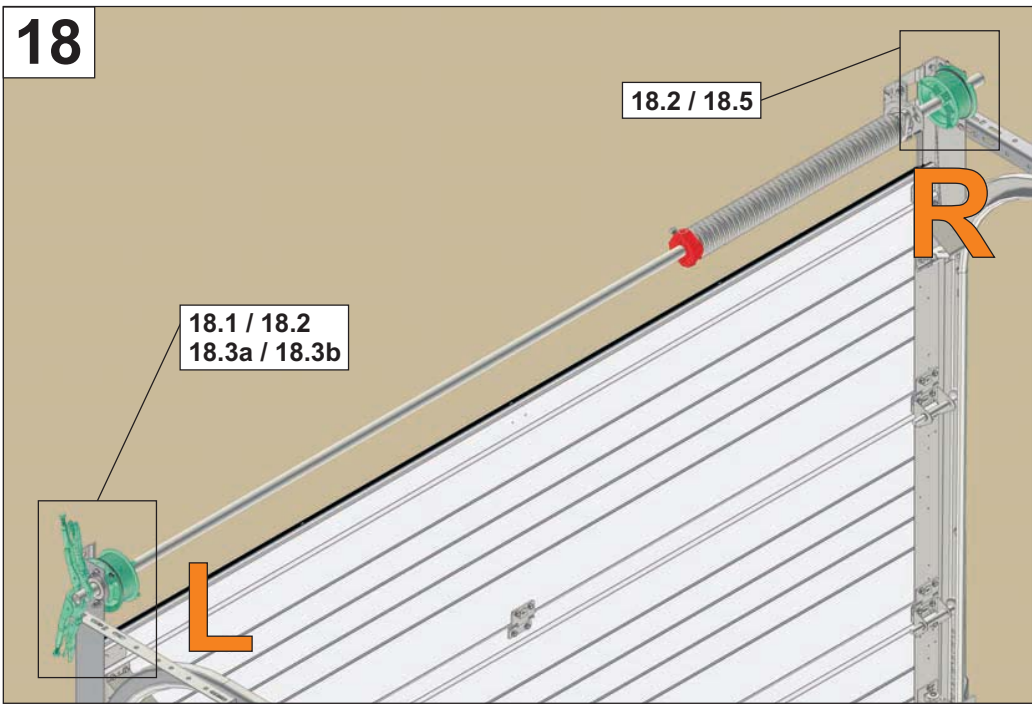

# 19

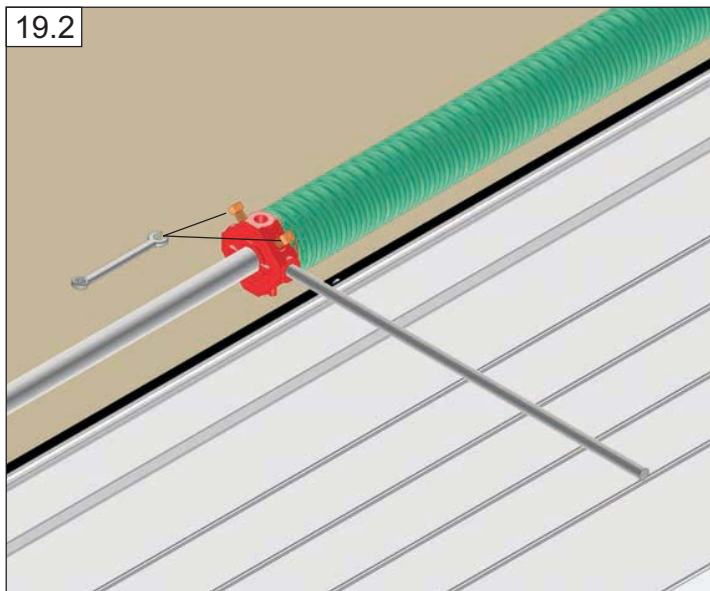
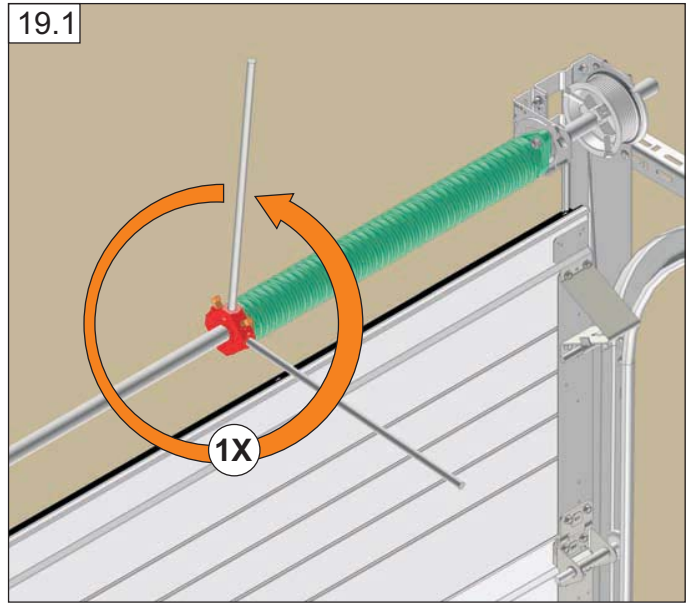
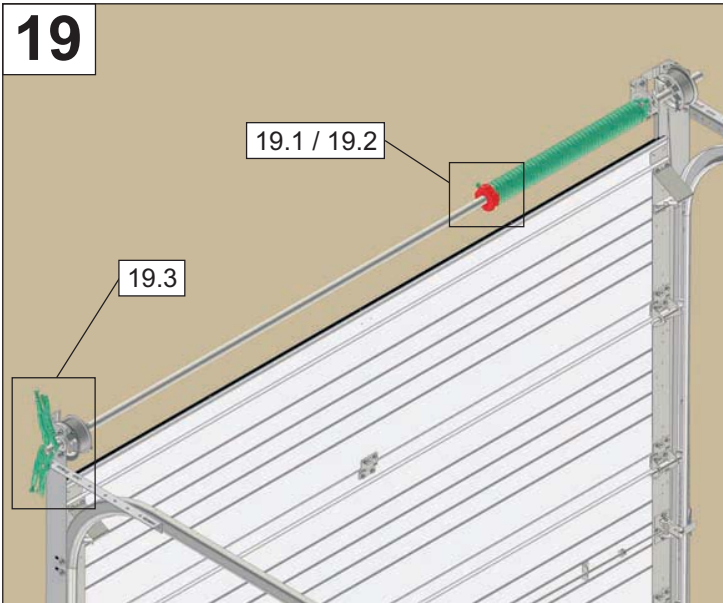

	<b>X</b>
1981mm (6'-6")	7.2
2134mm (7'-0")	7.6
2286mm (7'-6")	8.1
2438mm (8'-0")	8.5
2591mm (8'-6")	9.0
2743mm (9'-0")	9.4
2895mm (9'-6")	9.9
3048mm (10'-0")	10.4

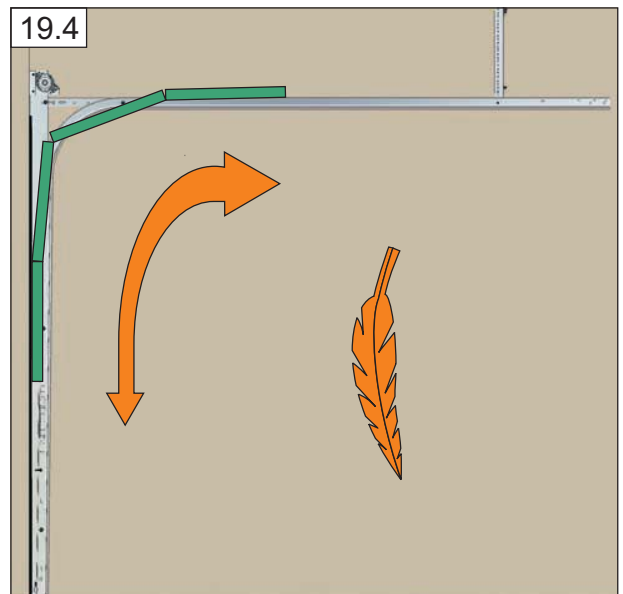
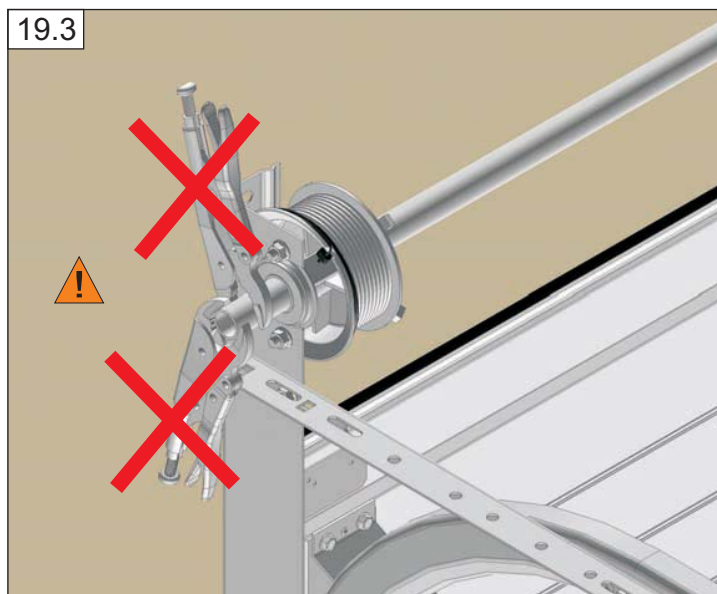

**20**

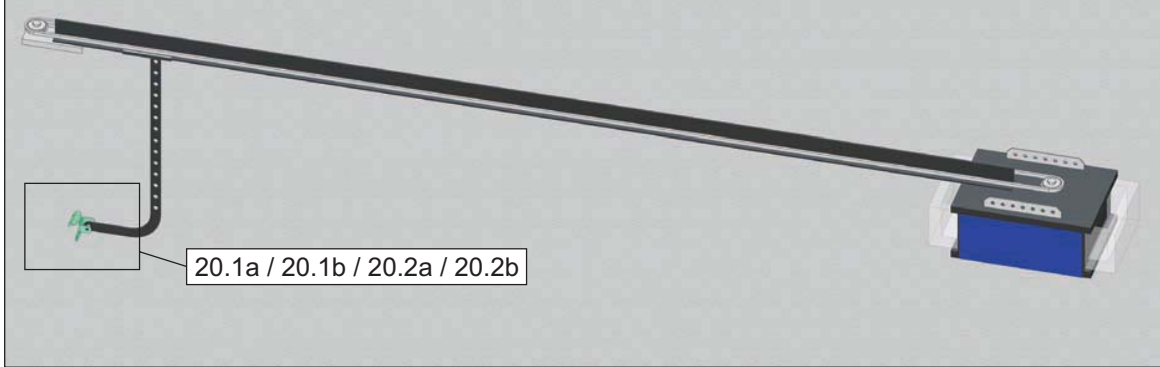

**20.1a**

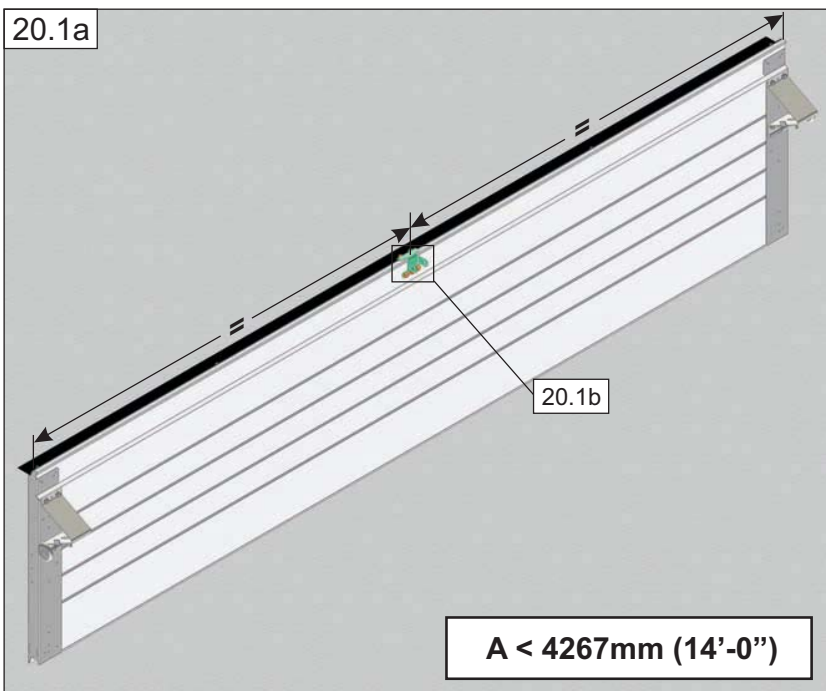

**A < 4267mm (14'-0")**

**20.1b**

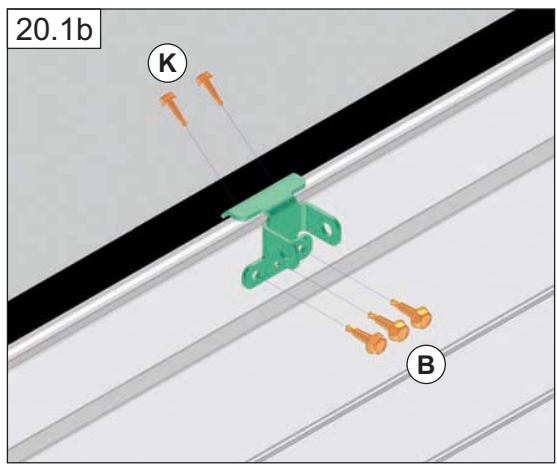

**20.2a**

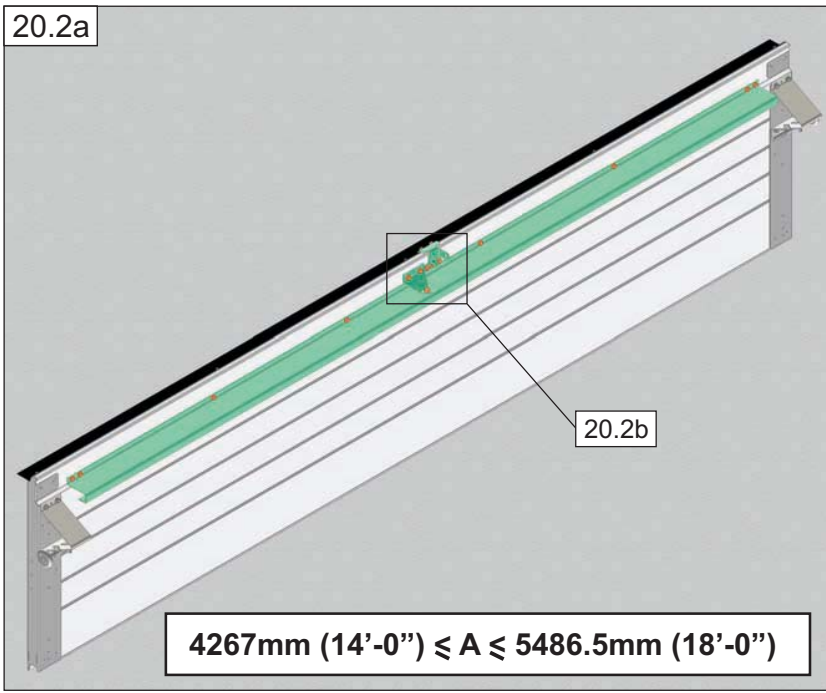

**4267mm (14'-0") ≤ A ≤ 5486.5mm (18'-0")**

**20.2b**

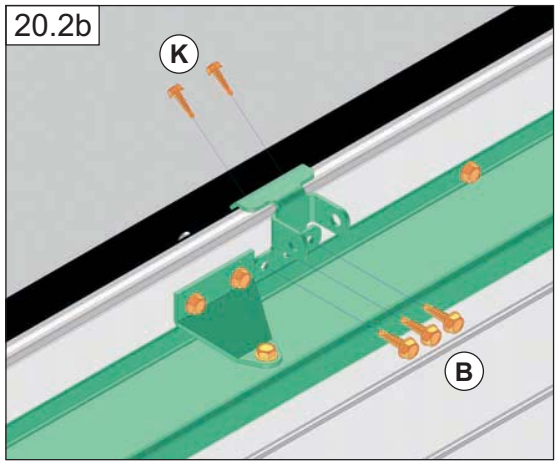

21

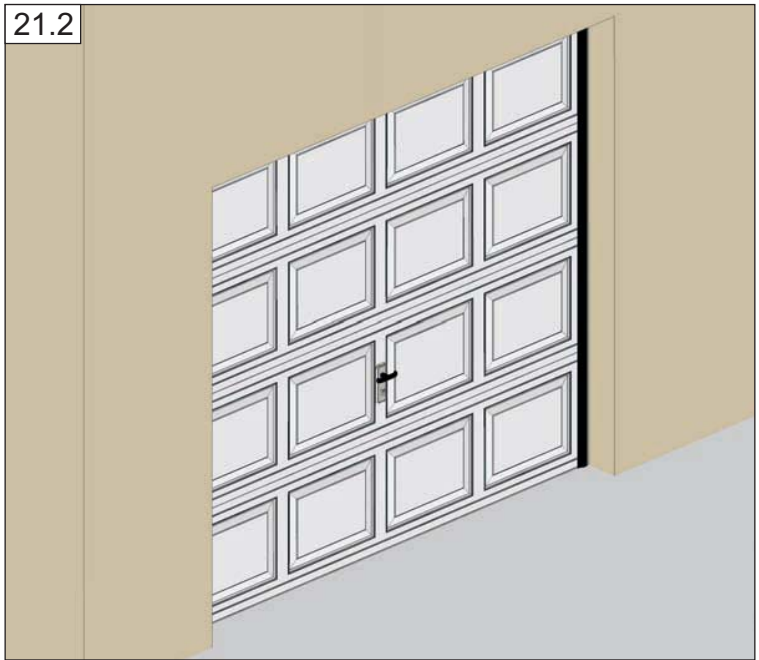
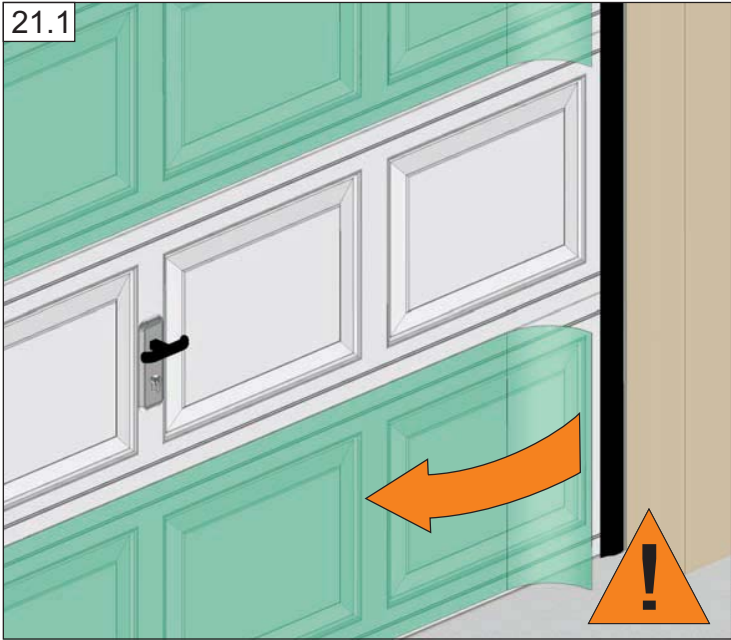
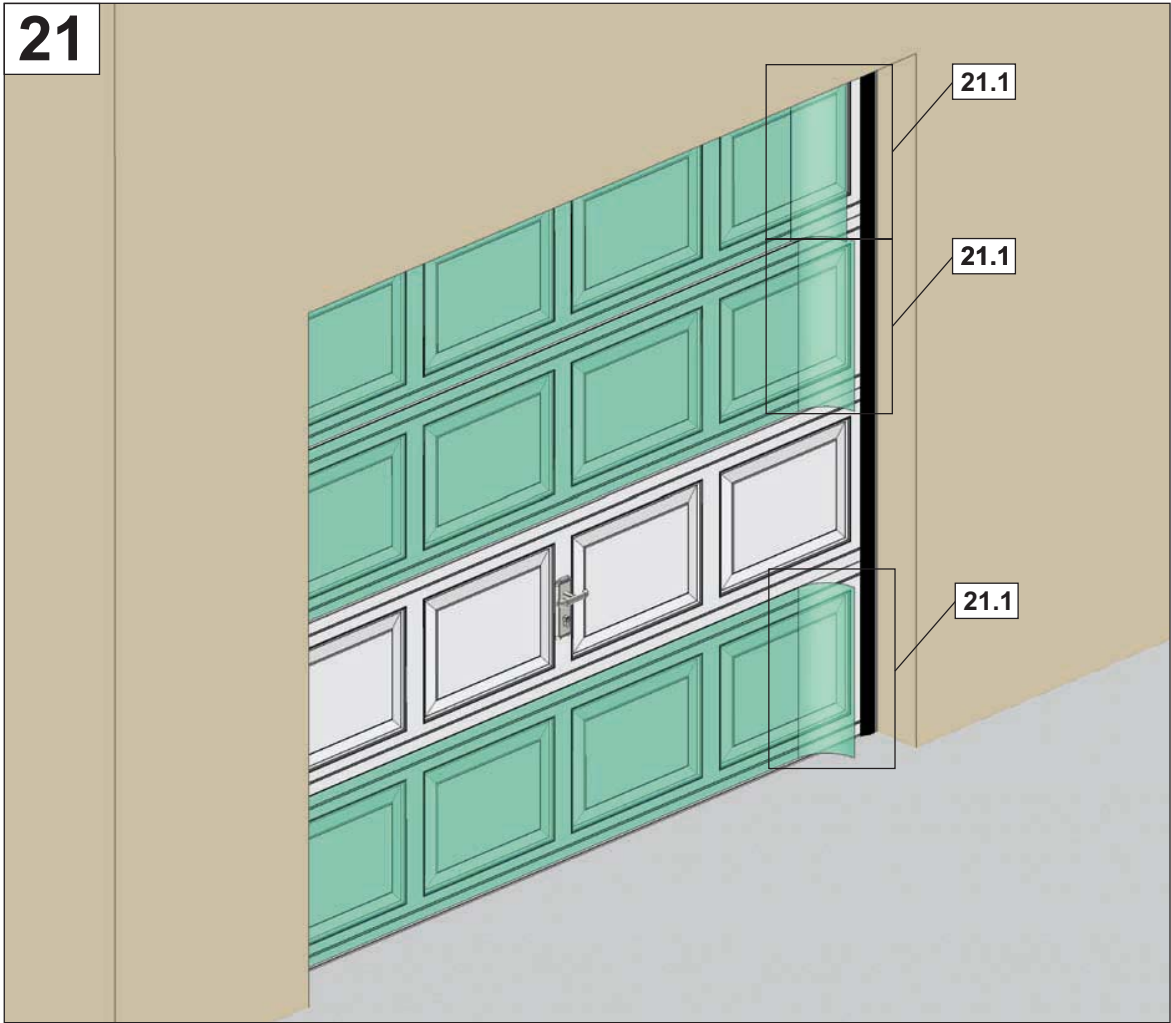

# Care & Maintenance

Congratulations on your purchase of a RICHARDS-WILCOX (R-W) Garage Door! With proper care and maintenance, your door will perform reliably for years to come. To maintain your warranty, see the instructions below for when R-W requires performing these maintenance items.

Environment	At Installation	Every 6 Months	Every 12 Months	As Needed
<p><b>Normal</b> Areas not exposed to salt, salt fog, dirt or other airborne substances, or where winter road salt is not used.</p>		<p><b>Wash the door and windows</b> with a mild soap (such as car wash soap or dishwashing soap) and water. Wash both interior and exterior. Rinse thoroughly. Do not use harsh or abrasive detergents.</p> <p><b>Lubricate track and hinges</b> with a silicone or Teflon-based spray. Do not use WD-40® or grease. Then open and close the door to distribute the lubricant.</p>	<p><b>Inspect springs and hardware for signs of wear.</b> Avoid any contact with the torsion springs as they are under extreme tension. <u>Call your local R-W Dealer to schedule a service call if you suspect any problems.</u></p>	<p><b>If surface rust appears, immediately contact your local R-W Dealer for inspection and repair options.</b></p>
<p><b>Winter</b> Areas where winter road salt is used.</p>		<p><b>Wash the door and windows.</b> See above.</p> <p><b>Lubricate track and hinges.</b> See above.</p>	<p><b>Inspect springs and hardware for signs of wear.</b> See above.</p>	<p><b>Clean off road salt from interior and exterior surfaces.</b> Use a mild soap (such as car wash soap or dishwashing soap) and water. Rinse thoroughly. Do not use harsh or abrasive detergents.</p> <p><b>If surface rust appears, immediately contact your local R-W Dealer for inspection and repair options.</b></p>
<p><b>Coastal</b> Areas with exposure to salt or salt fog.</p> <p><b>Harsh</b> Areas with exposure to dirt or other airborne substances.</p>	<p><b>Apply a good quality car wax</b> to the door immediately after installation, unless you are going to paint the door (see accompanying painting instructions). Follow car wax application instructions.</p>	<p><b>Wash the door and windows.</b> See above.</p> <p><b>Wax the door.</b> See "At Installation."</p> <p><b>Lubricate track and hinges.</b> See above.</p>	<p><b>Inspect springs and hardware for signs of wear.</b> See above.</p>	<p><b>Wash the door and windows</b> with a mild soap (such as car wash soap or dishwashing soap) and water. Wash both interior and exterior. Rinse thoroughly. Do not use harsh detergents.</p> <p><b>If surface rust appears, immediately contact your local R-W Dealer for inspection and repair options.</b></p>

**WARNING** - Garage door springs, cables, brackets and other hardware attached to the springs are under very high tension and, if handled improperly, can cause serious injury. Only an authorized R-W Dealer should adjust them. Do not attempt to repair yourself.

# Instructions d'entretien

Félicitation pour votre acquisition de la porte de garage RICHARDS-WILCOX (R-W)! Grâce à un entretien approprié, votre porte résistera aux années à venir. A fin de maintenir votre garantie, veuillez suivre les intruc-tions d'entretien suivantes:

Environnement	Lors de l'installation	Tous les 6 mois	Tous les 12 mois	Si nécessaire
<p><b>Normal</b> Milieux non-exposés au sel, au brouillard salé ou toute autre pollution ou environnement où le sel pour route n'est pas utilisé.</p>		<p><b>Lavez la porte et les fenêtres</b> avec un savon doux (tel qu'un savon spécial voiture ou savon vaisselle) et de l'eau. Lavez l'intérieur et l'extérieur. Rincez abondamment. Ne pas utiliser de détergent agressif ou abrasif et utiliser une éponge douce.</p> <p><b>Lubrifiez rails et charnières</b> avec un spray à base de silicone ou téflon. Ne pas utiliser de WD-40® ou de graisse. Ensuite ouvrez et fermer la porte pour réprendre le lubrifiant.</p>	<p><b>Inspectez les ressorts et quincaillerie pour détecter des signes d'usure.</b> Evitez le contact avec les ressorts car ceux-ci sont sous haute tension. <u>Appelez votre distributeur R-W en cas de problèmes</u></p>	<p><b>Si la rouille apparait en surface, contactez votre distributeur R-W pour une inspection et possibilités de réparation</b></p>
<p><b>Hiver</b> Milieux où le sel pour route est utilisé.</p>		<p><b>Lavez la porte et les fenêtres.</b> Voir ci-dessus.</p> <p><b>Lubrifiez rails et charnières</b> Voir ci-dessus</p>	<p><b>Inspectez les ressorts et quincaillerie pour détecter des signes d'usure.</b> Voir ci-dessus.</p>	<p><b>Nettoyez le sel des surfaces intérieure et extérieure.</b> Utilisez un savon doux (tel qu'un savon spécial voiture ou savon vaisselle) et de l'eau. Rincez abondamment. Ne pas utiliser de détergent agressif ou abrasif.</p> <p><b>Si la rouille apparait en surface, contactez votre distributeur R-W pour une inspection et possibilités de réparation.</b></p>
<p><b>Bord de mer</b> Milieux exposés au sel ou brouillard salé.</p> <p><b>Milieux contaminés</b> Milieux exposés à l'air contaminé ou toute autre pollution.</p>	<p><b>Appliquez une Wax voiture de bonne qualité</b> sur la porte immédiatement après l'installation, sauf si vous désirez peindre la porte (voir instructions de peinture ci-jointes) Veuillez suivre les intructions d'application de la wax .</p>	<p><b>Lavez la porte et les fenêtres.</b> Voir ci-dessus.</p> <p><b>Appliquez la wax sur la porte.</b> Voir "Lors de l'installation"</p> <p><b>Lubrifiez rail et charnières.</b> Voir ci-dessus.</p>	<p><b>Inspectez les ressorts et quincaillerie pour détecter des signes d'usure.</b> Voir ci-dessus.</p>	<p><b>Lavez la porte et les fenêtres</b> avec un savon doux (tel qu'un savon spécial voiture ou savon vaisselle) et de l'eau. Lavez l'intérieur et l'extérieur. Rincez abondamment. Ne pas utiliser de détergent agressif.</p> <p><b>Si la rouille apparait en surface, contactez votre distributeur R-W pour une inspection et possibilités de réparation.</b></p>

**ATTENTION** - Les ressorts de la porte de garage, les cables et autre quincaillerie attachés aux ressorts sont sous extrême tension et peuvent , en cas de manipulation non-appropriée, causer de graves blessures. Seul un distributeur R-W agréé devrait les ajuster. Ne tentez pas d'effectuer vous-même la réparation.

# Pflege- & Wartungsanweisungen

Herrlichen Glückwunsch zum Kauf eines RICHARDS-WILCOX (R-W) Garagen-Tores! Mit Sorgfalt und Wartung wird Ihr R-W Sektional-Tor jahrelang zuverlässig funktionieren. Um Ihre Garantie zu behalten, beachten Sie die folgenden Anweisungen.

Umgebung & Klima	Bei der Installation	Alle 6 Monate	Alle 12 Monate	Wie erforderlich
<p><b>Normal</b> Gegend nicht ausgesetzt Salz, Salznebel, Schmutz oder anderen Substanzen in der Luft oder, wo Winter Straßensalz nicht benutzt wird.</p>		<p><b>Waschen Sie das Tor und die Fenster</b> mit einer milden Seife (wie Autowaschmittel oder Geschirrspülmittel) und Wasser. Waschen Sie Innen und Außen. Gänzlich spülen. Benutzen Sie keine starken oder abschleifenden Reinigungsmittel und benutzen Sie einen weichen Schwamm.</p> <p><b>Schmieren Sie Schiene und Scharniere</b> mit einem Silikon- oder einem Teflon-basierendem Spray. Verwenden Sie nicht WD-40® oder Fett. Danach öffnen Sie und schließen Sie das Tor, um das Schmiermittel zu verteilen.</p>	<p><b>Prüfen Sie Federn und Kleinteile auf Zeichen der Abnutzung.</b> Vermeiden Sie jeden möglichen Kontakt mit den Torsionsfedern, die unter extremer Spannung stehen. <u>Rufen Sie Ihren lokalen R-W Händler an, um einen Wartungsbesuch festzulegen, wenn Sie irgendwelche Probleme vermuten.</u></p>	<p><b>Wenn Oberflächenrost erscheint, treten Sie sofort mit Ihrem lokalen R-W Händler in Verbindung für Kontrolle und Reparaturmöglichkeiten</b></p>
<p><b>Winter</b> Umgebung wo Winter-Straßensalz benutzt wird.</p>		<p><b>Waschen Sie das Tor und die Fenster.</b> Siehe oben.</p> <p><b>Schmieren Sie Schiene und Scharniere.</b> Siehe oben.</p>	<p><b>Prüfen Sie Federn und Kleinteile auf Zeichen der Abnutzung.</b> Sehen Sie oben.</p>	<p><b>Putzen Sie Straßensalz von den Innen- und Außenflächen ab.</b> Benutzen Sie eine milde Seife (wie Autowaschmittel oder Geschirrspülmittel) und Wasser. Gänzlich spülen. Benutzen Sie keine starken oder abschleifenden Reinigungsmittel.</p> <p><b>Wenn Oberflächenrost erscheint, treten Sie sofort mit Ihrem lokalen R-W Händler in Verbindung für Kontrolle und Reparaturmöglichkeiten</b></p>
<p><b>Küste</b> Umgebung an der Küste. Salz oder Salznebel ausgesetzt.</p> <p><b>Luftverunreinigungsgebiete</b> Umgebung Smutz oder Luftverunreinigt ausgesetzt.</p>	<p><b>Tragen Sie ein Qualitätsauto-wachs</b> an dem Tor auf sofort nach der Installation, es sei denn dass Sie das Tor malen werden (sehen Sie die begleitenden Anstrichanweisungen).</p>	<p><b>Waschen Sie das Tor und die Fenster.</b> Siehe oben.</p> <p><b>Wachsen Sie das Tor ein.</b> Siehe 'bei der Installation'</p> <p><b>Schmieren Sie Schiene und Scharniere.</b> Siehe oben.</p>	<p><b>Prüfen Sie Federn und Kleinteile auf Zeichen der Abnutzung.</b> Siehe oben.</p>	<p><b>Waschen Sie das Tor und die Fenster</b> mit einer milden Seife (wie Autowaschmittel oder Geschirrspülmittel) und Wasser. Waschen Sie Innen und Außen. Gänzlich spülen. Benutzen Sie keine starken oder abschleifenden Reinigungsmittel.</p> <p><b>Wenn Oberflächenrost erscheint, treten Sie sofort mit Ihrem lokalen R-W Händler in Verbindung für Kontrolle und Reparaturmöglichkeiten</b></p>

**ACHTUNG-** Garagen-Tor Torsionsfedern, Kabel, Haltewinkel und andere Kleinteile, die zu den Torsionsfedern angebracht werden, stehen unter sehr hoher Spannung. Unsachgemäßes Anfassen kann ernste Verletzungen verursachen. Nur ein autorisierter R-W Händler sollte sie justieren. Versuchen Sie nicht, selbst zu reparieren.

# Instrucciones de Cuidado y Mantenimiento

Felicidades acaba de comprar una Puerta de Garage RICHARDS-WILCOX (R-W)! Con los cuidados necesarios su puerta funcionará confiablemente durante años. Para conservar su garantía, asegúrese que su cliente siga las siguientes instrucciones de mantenimiento proporcionadas por R-W.

Medio Ambiente	Durante la Instalación	Cada 6 Meses	Cada 12 Meses	Si Fuera Necesario
<p><b>Normal</b> Lugares que no estén expuestos a sales, neblinas salinas, basura u otras substancias que se encuentren en el aire; o donde no se utilicen sales durante el invierno.</p>		<p><b>Lave la puerta y mirillas con jabón</b> (como el que se utiliza para lavar el automóvil o para la loza y trastes.) Lave la chapa interior como la exterior. Enjuague muy bien. No utilice jabones fuertes y lave la puerta con una esponja.</p> <p><b>Ponga lubricante en la guía y bisagras</b> con un spray de silicone o a base de Teflón. NO use el aceite WD-40® o vaselina. Después de haber hecho esto, abra y cierre la puerta para que el lubricante penetre.</p>	<p><b>Inspeccione los muelles y herraje para ver su desgaste.</b> No toque los resortes de tensión, ya que están muy tensionados. <u>Si considera estar en problemas, llame a su distribuidor local de R-W.</u></p>	<p><b>Si observa corrosión en la superficie, llame inmediatamente a su Distribuidor Local de R-W para que revise la puerta y se realicen las reparaciones necesarias.</b></p>
<p><b>Invierno</b> En áreas donde se utilicen sales en la carretera.</p>		<p><b>Lave la puerta y las mirillas.</b> Lea las instrucciones arriba mencionadas.</p> <p><b>Lubrique las guías y bisagras.</b> Lea las instrucciones arriba mencionadas.</p>	<p><b>Revise los muelles y herrajes por deterioro.</b> Lea las instrucciones arriba mencionadas.</p>	<p><b>Limpie la sal de la chapa interior y exterior.</b> Utilice una solución de agua y jabón suave (como el que se usa para lavar el automóvil o para lavar la loza) Enjuague muy bien. No utilice detergentes fuertes.</p> <p><b>Si apareciera corrosión, contacte inmediatamente al Distribuidor Local de R-W para que haga una inspección y la reparación necesaria.</b></p>
<p><b>Areas Costeras</b> Areas expuestas a sal o neblinas salinas.</p> <p><b>Condiciones Extremas</b> En áreas expuestas a basura y otras substancias en el aire.</p>	<p><b>Inmediatamente después de que se le haya instalado su puerta, póngale una buena capa de cera para automóvil,</b> a menos que desee cambiar color o aplicarle laca. (Vea la instrucciones referentes al laqueado) Siga las instrucciones pertinentes para la aplicación de la cera.</p>	<p><b>Lave la puerta y mirillas.</b> Vea las instrucciones arriba mencionadas.</p> <p><b>Ponga cera en la puerta</b> Vea las instrucciones "Durante la Instalación."</p> <p><b>Lubrique las guías y herrajes</b> Vea las instrucciones arriba mencionadas.</p>	<p><b>Revise los muelles/resortes y herrajes por deterioro.</b> Vea las instrucciones arriba mencionadas.</p>	<p><b>Lave la puerta y mirillas con jabón</b> (como el que se utiliza para lavar el automóvil o para la loza) Lave la chapa interior como la exterior. Enjuague muy bien. No utilice jabones fuertes.</p> <p><b>Si apareciera corrosión, contacte inmediatamente al Distribuidor Local de R-W para que haga una inspección y la reparación necesaria.</b></p>

**ADVERTENCIA** Los resortes, cables, soportes y demás herrajes conectados a los muelles/resortes tienen mucha tensión, y pudieran causar lesiones serias si no les maneja con cuidado. Solamente el personal autorizado R-W puede ajustarlos. No intente hacer la reparación usted.

# Hoito - ja Huolto-ohjeet

Onnittelumme RICHARDS-WILCOX (R-W) autotallin oven oston johdosta! Oikealla hoidolla ja huollolla ovenne toimii luotettavasti vielä vuosienkin päästä. Takuun säilyttämiseksi katso alla olevista ohjeista, milloin R-W:lle tulee suorittaa nämä huoltotoimenpiteet.

Ympäristö	Asennettaessa	Puolen vuoden välein	Vuoden välein	Tarvittaessa
<p><b>Normaali</b> Alueilla, joissa ovi ei ole alttiina suolalle, suolaiselle sumulle, tomulle tai muille ilman välityksellä leviävälle aineille tai missä teitä ei suolata.</p>		<p><b>Pese ovi ja ikkunat</b> miedolla saippualla (esim. autonpesuaineella) ja vedellä. Pese ulko- ja sisäpuoli. Huuhtelee huolellisesti. Älä käytä voimakkaita tai hankaavia pesuaineita.</p> <p><b>Voitele kiskot, jouset ja saranat</b> silikoni- tai teflonpohjaisella sprayllä. Älä käytä WD-40®:tä tai rasvaa. Avaa ja sulje ovea, jotta voiteluaine leviää tasaisesti.</p>	<p><b>Tarkista onko jousissa tai laitteissa merkkejä kulumisesta.</b> Vältä kontaktia vääntöjousien kanssa, sillä ne ovat erittäin jännittyneet. <u>Ota yhteys paikalliseen R-W jälleenmyyjäsi varataksesi huoltoajan, mikäli epäilet ongelmaa.</u></p>	<p><b>Jos pintaan tulee ruostetta, ota välittömästi yhteys paikalliseen R-W jälleenmyyjään selvittääksesi tarkastus- ja korjausvaihtoehdot.</b></p>
<p><b>Talvi</b> Alueet, joilla käytetään tiesuolaa</p>		<p><b>Pese ovi ja ikkunat.</b> Katso yläpuolella.</p> <p><b>Voitele kiskot ja saranat.</b> Katso yläpuolella.</p>	<p><b>Tarkista onko jousissa tai laitteissa kulumisen merkkejä.</b> Katso yläpuolella.</p>	<p><b>Pese maantiesuola pois sisä- ja ulkopinnoilta.</b> Käytä mietoa saippuaa (esim. autonpesuainetta) ja vettä. Huuhtelee huolellisesti. Älä käytä voimakkaita tai hankaavia pesuaineita.</p> <p><b>Jos pintaan tulee ruostetta, ota välittömästi yhteys paikalliseen R-W jälleenmyyjään selvittääksesi tarkastus- ja korjausvaihtoehdot</b></p>
<p><b>Rannikko-alueet</b> joissa ovi altistuu suolalle tai suolaiselle sumulle.</p> <p><b>Ankara</b> Alueet, joissa ovi altistuu tomulle tai muille ilman välityksellä leviävälle aineille.</p>	<p><b>Levitä oveen hyvälaatuista autovahaa</b> heti asennuksen jälkeen, ellet aio maalata ovea (Kts. Oheiset maalausohjeet). Seuraa autovahan levitysohjeita.</p>	<p><b>Pese ovi ja ikkunat.</b> Katso yläpuolella.</p> <p><b>Vahaa ovi.</b> Kts. "Asennettaessa".</p> <p><b>Voitele kiskot, jouset ja saranat.</b> Katso yläpuolella.</p>	<p><b>Tarkista onko jousissa tai laitteissa merkkejä kulumisesta.</b> Katso yläpuolella.</p>	<p><b>Pese ovi ja ikkunat</b> miedolla saippualla (esim. autonpesuaineella) ja vedellä. Pese sisä- ja ulkopinnat. Huuhtelee huolellisesti. Älä käytä voimakkaita tai hankaavia pesuaineita.</p> <p><b>Jos pintaan tulee ruostetta, ota välittömästi yhteys paikalliseen R-W jälleenmyyjään selvittääksesi tarkastus- ja korjaus- vaihtoehdot.</b></p>

**VAROITUS** – Autotallin oven jouset, vaijerit, kannattimet ja muut jousiin yhteydessä olevat osat ovat suuren jännityksen alaisia ja niiden väärä käsittely voi johtaa vakaviin vammoihin. Niiden säätämisen saa suorittaa vain valtuutettu R-W jälleenmyyjä. Älä yritä suorittaa korjauksia itse.

# Painting Instructions

All RICHARDS-WILCOX (R-W) residential steel garage doors are already painted with a baked-on finish. No additional painting is required. If you want to apply another color, however, the following steps are required. NOTE: Only paint the exterior of the door while it is in the closed position.

1. Use the following solution, with a soft bristle brush, to remove mildew and other surface contaminants: 1 cup household detergent + 5 gallons warm water
2. Rinse thoroughly with water.
3. Use a powder cleanser, diluted with water, with a soft bristle brush, to prepare the surface for better paint adhesion. Do not use sandpaper, deglossers, or liquid sandpaper to prepare the door surface.
4. Rinse thoroughly with water and allow to dry.
5. Use a high quality acrylic latex exterior paint. Apply according to manufacturer's instructions. Do not use oil-based paint or any "rust-inhibitive" paint. Do not paint in direct sunlight or when surface is warm to the touch. Lap marks will result. Brush application is recommended.
6. Avoid getting paint on any gasket seals between door sections. Not all R-W doors have these gasket seals.

**IMPORTANT:** Since R-W has no control over recoating, we do not warrant this product against peeling of the original factory-applied baked-on finish or subsequent coats of paint where recoating has occurred.

## Anstrich-Anweisungen für Garagen-Tore

Alle RICHARDS-WILCOX (R-W) privat Garagen-Tore aus Stahl werden bereits mit einer Kunststoff-Endschicht ausgestattet. Kein zusätzlicher Anstrich ist erforderlich. Wenn Sie jedoch eine andere Farbe anwenden möchten sind die folgenden Schritte notwendig.

ANMERKUNG: Malen Sie nur das Äußere des Tores, während es in der geschlossenen Position ist.

1. Benutzen Sie die folgende Lösung, mit einer weichen Borste, um Mehltau und andere Oberflächenverunreiniger zu entfernen: 1/2 Tasse Haushalt Reinigungsmittel + 10 Liter warmes Wasser
2. Spülen gänzlich mit Wasser.
3. Benutzen Sie einen trockenen Pulverreiniger, der mit Wasser gelöst wird und mit einer weichen Borste aufgebracht wird, um die Oberfläche auf eine bessere Farbe-Adhesion vorzubereiten. Benutzen Sie kein Sandpapier, Entglänzer oder flüssiges Sandpapier, um die Toroberfläche vorzubereiten.
4. Spülen Sie gänzlich mit Wasser und lassen Sie trocknen.
5. Benutzen Sie eine hohe Qualitäts-Acryllatexfarbe für Außenanwendung. Folgen Sie den entsprechenden Anweisungen des Farbeherstellers an. Benutzen Sie keine Ölfarbe oder irgendeine korrosionshemmende Farbe. Malen Sie nicht in der direkten Sonne oder wenn die Oberfläche warm ist. Überlappungsspuren resultieren. Borste-Anwendung wird empfohlen.
6. Vermeiden Sie Farbe auf der Gummimitteldichtung zwischen den einzelnen Torgliedern. Nicht alle R-W Tore sind mit diesen Dichtungen ausgestattet.

**WICHTIG:** Da R-W keinen Einfluss auf diese hinzugefügte Farb-Endschicht hat, gewährleisten wir dieses Produkt nicht gegen eine abgeblätterte Endschicht, die bei R-W in der Fabrik angewendet worden war oder gegen nachfolgenden Farb-Endschichten.

# Instructions pour peinture de portes de garage Résidentielles

Toutes les portes de garage Résidentielles , en acier, RICHARDS-WILCOX (R-W) ont reçu une couche de peinture de finition sous haute température. Aucune peinture additionnelle n'est requise. Si, toutefois, vous désirez appliquer une autre couleur, veuillez suivre les étapes suivantes.

REMARQUE : peindre uniquement l'extérieur de la porte quand celle-ci est en position fermée.

1. Utilisez la solution suivante, avec une brosse douce, afin de retirer la moisissure et autre contamination de surface : ½ tasse de détergent ménager + 10 litres d'eau chaude.
2. Rincez abondamment à l'eau.
3. Utilisez un savon en poudre dilué dans l'eau avec une brosse douce, afin de préparer la surface à une meilleure adhésion. Ne pas utiliser de papier de verre, d'agents dépolissants ou tout autre savon abrasif liquide pour préparer la surface de la porte.
4. Rincez abondamment à l'eau et laissez sécher.
5. Utilisez une peinture acrylic latex extérieure de haute qualité. Appliquez suivant les instructions du fabricant. Ne pas utiliser de peinture à base d'huile ou peinture anti-rouille. Ne pas peindre en plein soleil ou lorsque la surface de la porte est chaude, afin d'éviter une finition irrégulière. Une application à la brosse est recommandée.
6. Evitez de peindre les joints en caoutchouc, entre les sections. Toutes les portes R-W ne sont pas équipées de ces joints en caoutchouc.

**IMPORTANT:** R-W n'ayant pas de contrôle sur l'application additionnelle de peinture , nous ne garantissons pas le produit contre toute détérioration survenant suite à des modifications apportées par vos soins.

# Instrucciones Para Laquear Las Puertas Residenciales de Garage

Todas las puertas residenciales de R-W son laqueadas con un acabado al horno. No se requiere de laqueado adicional. Sin embargo, si usted desea aplicarles otro color, necesita seguir estos pasos:

NOTA: Solamente laquee la parte exterior de la puerta cuando este cerrada.

1. Libere la superficie de la puerta de humedad, hongos y demás adherencias. Para limpiar, cepille la puerta con una mezcla de 1 taza de detergente casero + 5 galones de agua tibia, con un cepillo de cerdas suaves.
2. Enjuaguela muy bien con agua. Cerciorese de no dejar residuos de jabón.
3. Utilice un polvo limpiador disuelto en agua con un cepillo de cerdas suaves para preparar la superficie y ofrecer mejor adherencia. No use lija, polvos abrasivos o lija líquida para preparar la superficie.
4. Enjuaguela muy bien con agua y deje que seque.
5. Use una laca acrilica latex de alta calidad para uso exterior. Laqueela de acuerdo a las instrucciones del fabricante. No use lacas a base de aceite o que contengan anticorrosivos. No aplique la laca en el sol o cuando la superficie de la puerta esté tibia al tocarse. Si quedaran grumos de pintura, se recomienda que lo haga con un brocha.
6. Evite que no quede pintura entre los empaques de las juntas de las secciones. No todas las puertas R-W llevan estos empaques.

**IMPORTANTE:** Ya que R-W no tiene control sobre la calidad de este laqueado, la empresa no garantiza contra el deterioro del laqueado original o de los sucesivos laqueados.

# Maalausohjeet

Kaikki RICHARD-WILCOX (R-W) teräksiset autotallin ovet on valmiiksi maalattu ja polttolakattu. Muuta maalausta ei tarvita. Mikäli haluat kuitenkin maalata oven eriväriseksi, on noudatettava seuraavia ohjeita. HUOMAA: Maalaa oven ulkopuoli sen ollessa suljettuna.

1. Käytä seuraavaa seosta ja pehmeää harjaa poistaaksesi homeen ja muut pinnan epäpuhtaudet: 1 kupillinen talouspesuainetta + 19 litraa lämmintä vettä
2. Huuhtelee huolellisesti vedellä.
3. Käytä veteen liotettua jauhemaista puhdistusainetta ja pehmeää harjaa valmistaksesi pinnan maalin pysymiseksi. Älä käytä hiekkapaperia, lakanpoistajaa tai nestemäistä hiomaainetta ovipinnan valmistamiseen.
4. Huuhtelee huolellisesti vedellä ja anna kuivua.
5. Käytä laadukasta akryyli-lateksi-ulkomaalia. Levitä maali valmistajan ohjeiden mukaisesti. Älä käytä öljypohjaista maalia tai ruosteenestomaalia. Älä maalaa suorassa auringonpaisteessa tai kun pinta tuntuu käteen lämpimältä. Pintaan jää maalausjälkiä. Pensselin käyttö on suositeltua.
6. Vältä maalin joutumista oviosien välisille tiivisteille. Kaikissa R-W ovissa ei ole näitä tiivisteitä.

**TÄRKEÄÄ:** Koska R-W ei voi valvoa uudelleen pinnoittamista, emme takaa etteivät tehtaassa maalattu ja polttolakattu pinta tai mahdolliset myöhemmät maalikerrokset hilseile.

# Residential Garage Door Warranties

## Sections - Protege FP

Richards-Wilcox (R-W) warrants the door sections against defects in material and workmanship and deterioration due to rust-through as follows:(a) in residential single-family installations, for ten (10) years from date of delivery to the original purchaser. Window components are warranted against defects in material and workmanship for three (3) years from date of delivery to the original purchaser.(b) in all other residential installations (including installation on rental properties, homes owned in common by condominium associations or similar organizations), for three (3) years, from date of delivery to the original purchaser.

## Hardware & Spring - Protege FP

R-W warrants all hardware and spring components against defects in material and workmanship, as follows:  
(a) in residential single-family installations, for three (3) years from date of delivery to the original purchaser.  
(b) in all other residential installations (including installation on rental properties, homes owned in common by condominium associations or similar organizations), for three (3) years, from date of delivery to the original purchaser.

Under the terms of this limited warranty, for any door components that are found to be defective upon inspection by authorized R-W personnel, R-W will, at its option, repair or replace the defective door components. Labor charges for dismantling, installations, repairs or transportation costs, shall be the responsibility of the consumer and must be performed by an authorized R-W Dealer. **This warranty applies only to doors that are professionally installed by an authorized R-W Dealer.**

This warranty extends only to the original purchaser, provided the door is installed in his/her primary place of residence. This warranty is not transferable. The warranty applies to residential property only and is not valid on commercial applications.

This warranty does not apply to automated parking control systems for multi-tenant parking applications.

**This warranty does not apply to any damage or deterioration caused through normal wear, improper installation, failure to provide necessary care and maintenance, abuse, improper surface preparation or applied paint failure, repairs by other than an authorized R-W Dealer, or effects caused by fire, acid rain, salts, alkaline solutions, acids or abnormal environmental conditions.**

R-W shall not be liable for any consequential or incidental damages.

**ALL OTHER WARRANTIES, EXPRESS OR IMPLIED, INCLUDING ANY WARRANTY OF MERCHANTABILITY, ARE HEREBY EXPRESSLY EXCLUDED.**

Claims for defects in material and workmanship covered by this warranty shall be made in writing with proof of purchase to the dealer from whom the product was purchased or call R-W at +1.905.625.0037 (facsimile +1.905.625.0057) within the warranty period. R-W may choose to have the product returned for inspection.

# Garanties Portes de Garage Résidentielles

## Sections - Protege FP

Richards-Wilcox (R-W) garantit les sections de porte contre tout défaut de matériaux et de fabrication et contre toute détérioration due à une corrosion profondément installée, comme suit: (a) dans les installations résidentielles unifamiliales, pour une durée de dix (10) ans à compter de la date de livraison à l'acheteur initial. Les composants de la fenêtre sont garantis contre tout défaut de matériaux et de fabrication pour une durée de trois (3) ans à compter de la date de livraison à l'acheteur initial. b) dans toutes les autres installations résidentielles (comprenant les installations sur propriétés en location, résidences en co-propriété), pour trois (3) ans, à compter de la date de livraison à l'acheteur initial.

## Quincaillerie & Ressorts - Protege FP

R-W garantit la quincaillerie et ressorts contre tout défaut de matériaux et de fabrication comme suit: (a) dans les installations résidentielles unifamiliales, pour une durée de dix (10) ans à compter de la date de livraison à l'acheteur initial. b) dans toutes les autres installations résidentielles (comprenant les installations sur propriétés en location, résidences en co-propriété), pour trois (3) ans, à compter de la date de livraison à l'acheteur initial.

La garantie est limitée à la valeur du produit, pour tout composant, reconnu défectueux par un installateur officiel de R-W. Sous les conditions de cette garantie, R-W réparera ou remplacera, selon le cas, le composant défectueux de la porte.

Les coûts de main d'œuvre pour le démontage, installation, réparation et les frais de transport, sont à charge de l'acheteur. Toutes ces actions doivent être effectuées par un installateur officiel de R-W.

**Cette garantie s'applique uniquement aux portes installées par un installateur officiel de R-W.**

Cette garantie s'applique uniquement à l'acheteur initial, à la condition que la porte soit installée dans sa première résidence. Cette garantie n'est pas transmissible. Elle s'applique uniquement aux biens résidentiels et non commerciaux.

Cette garantie ne s'applique pas aux systèmes de parking automatiques pour applications de stationnement de multi-locataires.

**Cette garantie ne couvre aucun dommage ou détérioration causé par l'usure normale, l'installation inappropriée, par négligence, abus, préparation inadéquate de la surface ou du système de peinture appliquée, réparations effectuées par tout autre qu'un installateur officiel de R-W ou dommage causé par feu, pluie acide, sels, solutions alcalines, acides ou conditions anormales de l'environnement.**

R-W ne sera pas responsable de dommage consécutif ou fortuit.

Les réclamations, pour tout défaut de matériaux et de fabrication, couvert par cette garantie, doivent parvenir par écrit, avec preuve d'achat, chez le distributeur vous ayant fourni la porte ou vous pouvez également appeler R-W au numéro suivant:

+1.905.625.0037 (facsimile +1.905.625.0057), pendant la période de la garantie. R-W peut choisir d'avoir le produit retourné pour inspection.

## Garagentor-Beschränkte Haftungen

### Tor-Sektionen - Protege FP

Richards-Wilcox (R-W) haftet bei den Torsektionen für Material- und Verarbeitungsfehler und Verschlechterung durch Durchrostungen folgendermaßen:(a) In Einzel-Hausinstallationen, für zehn (10) Jahre vom Datum der Lieferung an den ursprünglichen Käufer. Fensterbauteile werden für Fehler in Material und Arbeitsausführung für drei (3) Jahre vom Datum der Lieferung zum ursprünglichen Käufer garantiert.(b) In allen anderen Wohninstallationen (Installation für Mieter, Heime, gemeinsam besessen durch Kondominium Vereine oder ähnliche Organisationen), für drei (3) Jahre, vom Datum der Lieferung zum ursprünglichen Käufer.

### Beschläge & Torsionsfedern - Protege FP

R-W haftet für alle Beschläge und Torsionsfedern bei Material- und Verarbeitungsfehlern folgendermaßen: (a) In Einzel-Hausinstallationen, für zehn (10) Jahre vom Datum der Lieferung zum ursprünglichen Käufer. (b) In allen anderen Wohninstallationen (Installation für Mieter, Heime gemeinsam besessen durch Kondominium Vereine oder ähnliche Organisationen), für drei (3) Jahre, vom Datum der Lieferung zum ursprünglichen Käufer.

Unter den Bedingungen dieser beschränkten Haftung, für irgendwelche Torbauteile, die mangelhaft befunden werden, nach Besichtigung durch autorisiertes R-W Personal, trifft R-W die Wahl, diese Torbauteile zu reparieren oder zu ersetzen. Arbeitskosten für Abmontieren, Installation und Reparatur und irgendwelche Transportkosten werden die Verantwortung des Verbrauchers sein und müssen durch einen ermächtigten R-W Händler durchgeführt werden.

**Diese Garantie betrifft nur Tore, die beruflich von einem ermächtigten R-W Händler installiert wurden.**

Diese Garantie gilt nur für den ursprünglichen Käufer, der das Tor an seinem ersten Wohnsitz installieren ließ. Diese Garantie ist nicht übertragbar. Die Garantie gilt nur für Privatwohnungen und ist nicht gültig für kommerzielle Anwendungen.

Diese Garantie gilt nicht für automatisierte Parksysteme mit Mehrfach-Parkmietern.

**Diese Garantie erstreckt sich nicht auf Schäden, die durch normale Abnutzung, falsche Installation, Mangel an Wartung, unsachgemäßen Gebrauch, unpassende Oberflächenbehandlung oder unpassendes Lacksystem, Reparaturen von unautorisierten R-W Händlern, extreme Temperaturen, sauren Regen, Salze, alkaline Lösungen, Säuren oder durch abnormale Umweltbedingungen verursacht worden sind.**

R-W haftet nicht für irgendwelche indirekte oder beiläufige Schäden.

Ansprüche für Schäden durch Material- und Verarbeitungsfehler, die von dieser Garantie gedeckt werden, müssen schriftlich mit Beweis des Kaufs innerhalb der Garantie-Periode an den Händler gemacht werden, von dem das R-W Produkt gekauft worden war, oder rufen Sie die folgende Nummer an +1.905.625.0037 (Faksimile +1.905.625.0057). R-W kann entscheiden, das Produkt für Besichtigung zurückschicken zu lassen.

# Garantía Richards-Wilcox Sobre Las Puertas Residenciales

## Secciones - Protege FP

Vigencia de la garantía - La garantía Richards-Wilcox (R-W) cubre: (a) en instalaciones para puertas residenciales, es de diez (10) años contados a partir de la fecha de factura de compra, de la fecha de entrega, si es posterior a la compra, o del sello de garantía del fabricante o distribuidor local; o de la fecha de instalación si ésta la realiza algún instalador certificado por el fabricante. El componente de las mirillas se garantiza contra defectos en material y fabricación durante tres (3) años a partir de la fecha de factura de compra, de la fecha de entrega, si es posterior a la compra o del sello de garantía del fabricante o distribuidor local.

(b) para otras instalaciones domésticas (que incluyen la instalación en arrendamientos, casas que formen parte de condominios u otras instituciones similares) por tres (3) años, a partir de la fecha de factura de compra, de la fecha de entrega, si es posterior a la compra, o del sello de garantía del fabricante o distribuidor local; o de la fecha de instalación si ésta la realiza algún instalador certificado por el fabricante.

## Herraje y Muelles/Resortes - Protege FP

La vigencia de la garantía R-W para todo el herraje y muelles es:

(a) en instalaciones para puertas residenciales, es de diez (10) años contados a partir de la fecha de factura de compra, de la fecha de entrega, si es posterior a la compra, o del sello de garantía del fabricante o distribuidor local; o de la fecha de instalación si ésta la realiza algún instalador certificado por el fabricante.

(b) para otras instalaciones domésticas (que incluyen la instalación en arrendamientos, casas que formen parte de condominios u otras instituciones similares) por tres (3) años, a partir de la fecha de factura de compra, de la fecha de entrega, si es posterior a la compra, o del sello de garantía del fabricante o distribuidor local; o de la fecha de instalación si ésta la realiza algún instalador certificado por el fabricante.

R-W tiene la opción de reparar o reemplazar, la parte dañada o defectuosa, según considere necesario, previa valoración, a partir de una inspección por parte del representante autorizado de R-W y de acuerdo a lo estipulado bajo esta garantía limitada.

Los gastos incurridos al desmontar, volver a instalar la puerta, recolección, distribución y entrega, y cualquier otro gasto de transporte, serán responsabilidad y por cuenta del cliente.

La reparación y mano de obra deberá efectuarla personal capacitado y autorizado por R-W.

Esta garantía corresponde solamente al comprador original, siempre y cuando la puerta se haya instalado en su principal lugar de residencia.

Esta garantía no es transferible. Esta garantía corresponde solamente a la propiedad de casa habitación y no es válida para usos en establecimientos comerciales.

Esta garantía tampoco es válida para estacionamientos operados con mecanismos automáticos ni para unidades habitacionales.

Esta garantía no es aplicable:

- Por problemas ocasionados por el desgaste o deterioro causado por uso excesivo,
- Mala instalación,
- Falta de mantenimiento oportuno o descuido en su operación,
- Por abuso,
- Preparación inadecuada de la puerta al laquearla,
- Reparaciones realizadas por personal no autorizado por R-W y sus distribuidores autorizados,
- Por daños ocasionados por incendio, lluvia ácida, sales, soluciones alcalinas, condiciones ambientales anormales u otros ácidos.

R-W no es responsable por otros daños consecuentes o incidentales.

QUEDAN EXLUÍDAS OTRAS GARANTÍAS O TÉRMINOS COMERCIALES QUE SE CONTRAPONGAN A LOS TÉRMINOS AQUÍ EXPRESADOS Y QUE NO CUENTEN CON LA APROBACIÓN EXPRESA Y POR ESCRITO DEL FABRICANTE (R-W).

Para hacer efectiva la garantía:

- En caso de reclamo, en los términos de la garantía del fabricante, deberá presentar por escrito su solicitud anexando copia del comprobante de compra, de distribuidor R-W autorizado.
- llame a R-W al +1.905.625.0037 (número de fax +1.905.625.0057) dentro del período que cubre la garantía.
- R-W puede solicitar el envío de la parte dañada.

## Autotallin oven takuuehdot

### Oven osat - Protege FP

Richard-Wilcox (R-W) antaa oviosille takuun materiaali- ja valmistusvirheitä vastaan sekä ruosteesta aiheutuvaa rikkoutumista vastaan seuraavasti: (a) yhden perheen asuintaloissa kymmeneksi (10) vuodeksi alkuperäisostajalle toimittamisen päivästä laskien. Ikkunakomponenteilla on takuu materiaali- ja valmistusvirheitä vastaan kolmeksi (3) vuodeksi alkuperäisostajalle toimittamisen päivästä laskien.(b) kaikille muille asumismuodoille (mukaan lukien asennus vuokrakiinteistöihin, yhteisomistusasuntoihin tai vastaaviin), kolmeksi (3) vuodeksi alkuperäisostajalle toimittamisen päivästä laskien.

### Laitteisto ja Jouset - Protege FP

R-W antaa kaikelle laitteistolle ja jousikomponenteille takuun materiaali- ja valmistusvirheitä vastaan seuraavasti: (a) yhden perheen asuintaloissa kolmeksi (3) vuodeksi alkuperäisostajalle toimittamisen päivästä laskien. (b) kaikissa muissa asumismuodoissa (mukaan lukien asennukset vuokrakiinteistöihin, yhteisomistusasuntoihin tai vastaaviin) kolmeksi (3) vuodeksi alkuperäisostajalle toimittamisen päivästä laskien.

Tämän rajoitetun takuun mukaisesti R-W oman päätöksensä mukaisesti korjaa tai korvaa valtuutetun R-W-toimihenkilön vialliseksi toteaman ovikomponentin. Purkamisesta, asentamisesta, korjaamisesta tai kuljetuksesta mahdollisesti aiheutuvat työkulut kuluttaja maksaa itse. Nämä toimenpiteet saa suorittaa vain valtuutettu R-W jälleenmyyjä. **Tämä takuu koskee vain ovia, jotka valtuutettu R-W-jälleenmyyjä on asentanut.**

Tämä takuu koskee vain alkuperäisostajaa sillä ehdolla, että ovi on asennettuna hänen ensisijaiseen asuinpaikkaansa. Tämä takuu ei ole siirrettävissä. Takuu koskee vain asuinkiinteistöjä eikä koske kaupallista käyttöä.

Tämä takuu ei koske automatisoituja pysäköinninvalvontajärjestelmiä, joita käyttävät useat asukkaat.

**Tämä takuu ei koske vahinkoa tai kulumista, joka on aiheutunut normaalista käytöstä, väärästä asennuksesta, tarpeellisen hoidon ja huollon puutteesta, väärinkäytöstä, pinnan väärästä käsittelystä tai maalin virheellisestä levittämisestä, muiden kuin valtuutetun R-W-jälleenmyyjän suorittamista korjauksista, tulesta, happosateesta, emäksisistä liuoksista, hapoista tai epänormaaleista ympäristöoloista.**

R-W ei ole vastuussa mistään seurannais- tai satunnaisvahingoista.

**KAIKKI MUUT TAKUUT, SUORAT TAI VÄLILLISET, MUKAANLUKIEEN TAKUU MYYTÄVYYDESTÄ, OVAT TÄTEN POISSULJETUT.**

Materiaali- ja valmistusvirheitä koskevat tämän takuun kattamat takuuvaatimukset tulee lähettää takuun voimassaolon aikana kirjallisena ostotodistuksen kanssa jälleenmyyjälle, jolta tuote on ostettu.

**5100 Timberlea Blvd.  
Mississauga, Ontario  
L4W 2S5  
Canada**

**Phone: + (905) 625-0037  
Fax: + (905) 625-0057**

**[www.rwdoors.com](http://www.rwdoors.com)**



**Richardson-Wilcox**

**Item No. 1-0011FE**