

CAR-IN

ALLHABOVERKEN AB

MONTERINGSANVISNING

Förpackning

CAR-IN levereras förpackad i en kartong. Numreringen av delarna i denna anvisning följer den ordning de skall monteras.

Egna verktyg

Två meters tumstock eller måttband. Vattenpass. Borrmaskin med 4 mm borrh. Hammare. Skruvmejsel och stjärnmejsel. Skiftnyckel, medelstor. Pall, bock eller stol, höjd ca. 40 cm.

Uppackning

Tag in förpackningen i garaget, då all montering huvudsakligen göres inifrån. Portbladen är färdiglackerade och skall hanteras varsamt. Låt portbladen ligga kvar i kartongen tills de skall monteras. Där är de bäst skyddade för skador.

Montage

Tejpa upp monteringsanvisningen på väggen så att Du lätt kan följa arbetsmomenten. Läs igenom hela anvisningen innan arbetet påbörjas. Arbetet görs huvudsakligen inifrån garaget, varför höger-vänster angivelser är bestämda därifrån. Uppsättningen av karmskenorna är det viktigaste momentet. Stor noggrannhet här förenklar resten av arbetet.

Garanti

Allhaboverken lämnar två års garanti för material- och fabrikationsfel. Vid reklamationer skall garantinumret anges.

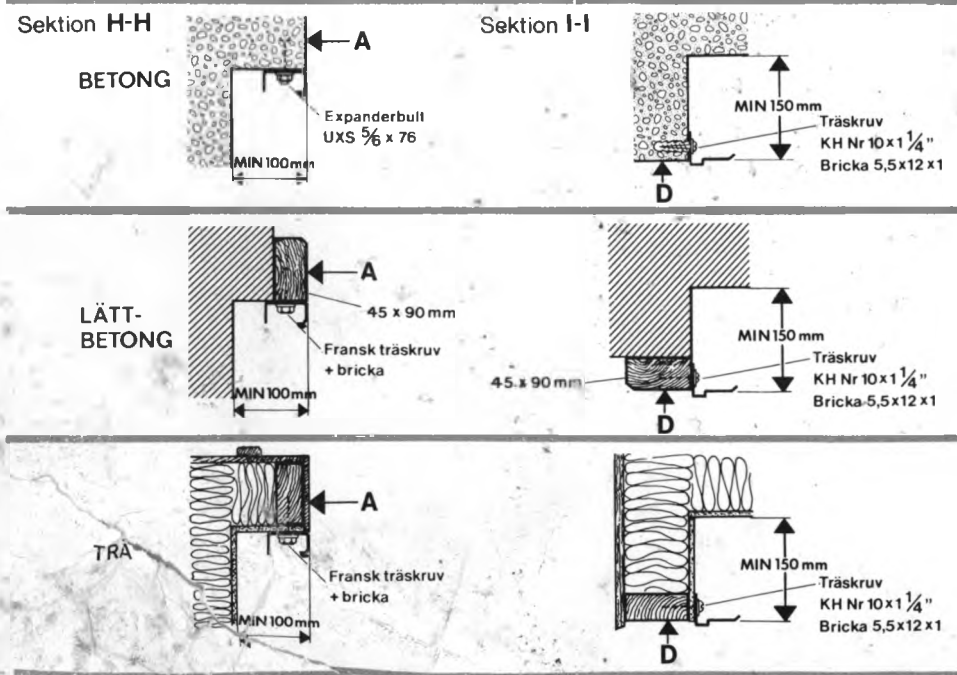

Portomfattning

Är portomfattningen av trä användes fransk träskruv. Vid portomfattningar av betong kan karmskenorna fastsättas med expanderbult direkt i betongen. Vid väggmaterial av lättbetong, gasbetong eller betonghålsten kompletteras portomfattningen med en omfattning av trä. Karmmaterialen bör ha dimensionen 45x90 mm.

Kolla att förpackningen innehåller:

- | | | | |
|-------------------------------------|-------|---------------------------------|-------|
| 1. Övre karmskena | 1 st. | 13. Fjäderarm | 2 st. |
| 2. Höger och vänster karmskena | 2 st. | 14. Fjäder | 2 st. |
| 3. Fransk träskruv, 8x45 med bricka | 8 st. | 15. Övre fjäderfäste | 2 st. |
| 4. Hylsnyckel + sexkantnyckel | 1 st. | 16. Handtag med skruv | 4 st. |
| 5. Slutbleck | 1 st. | 17. Tättningslist | 1 st. |
| 6. Beslag | 2 st. | 18. Sidotätning med spårlist | 2 st. |
| 7. Portblad | 1 st. | 19. Kullrig träskruv med bricka | 4 st. |
| 8. Bultar M8 med mutter | 4 st. | 20. Skruv för låscylinder | 2 st. |
| 9. Styrarm | 2 st. | 21. Låsfäste | 1 st. |
| 10. Länk | 2 st. | 22. Låskista med skruv | 1 st. |
| 11. Härdad bricka | 6 st. | | |
| 12. Seegersäkring | 6 st. | | |
- (uttag är gjort i porten för låscylinder ASSA 157 och Täckbricka ASSA 570)

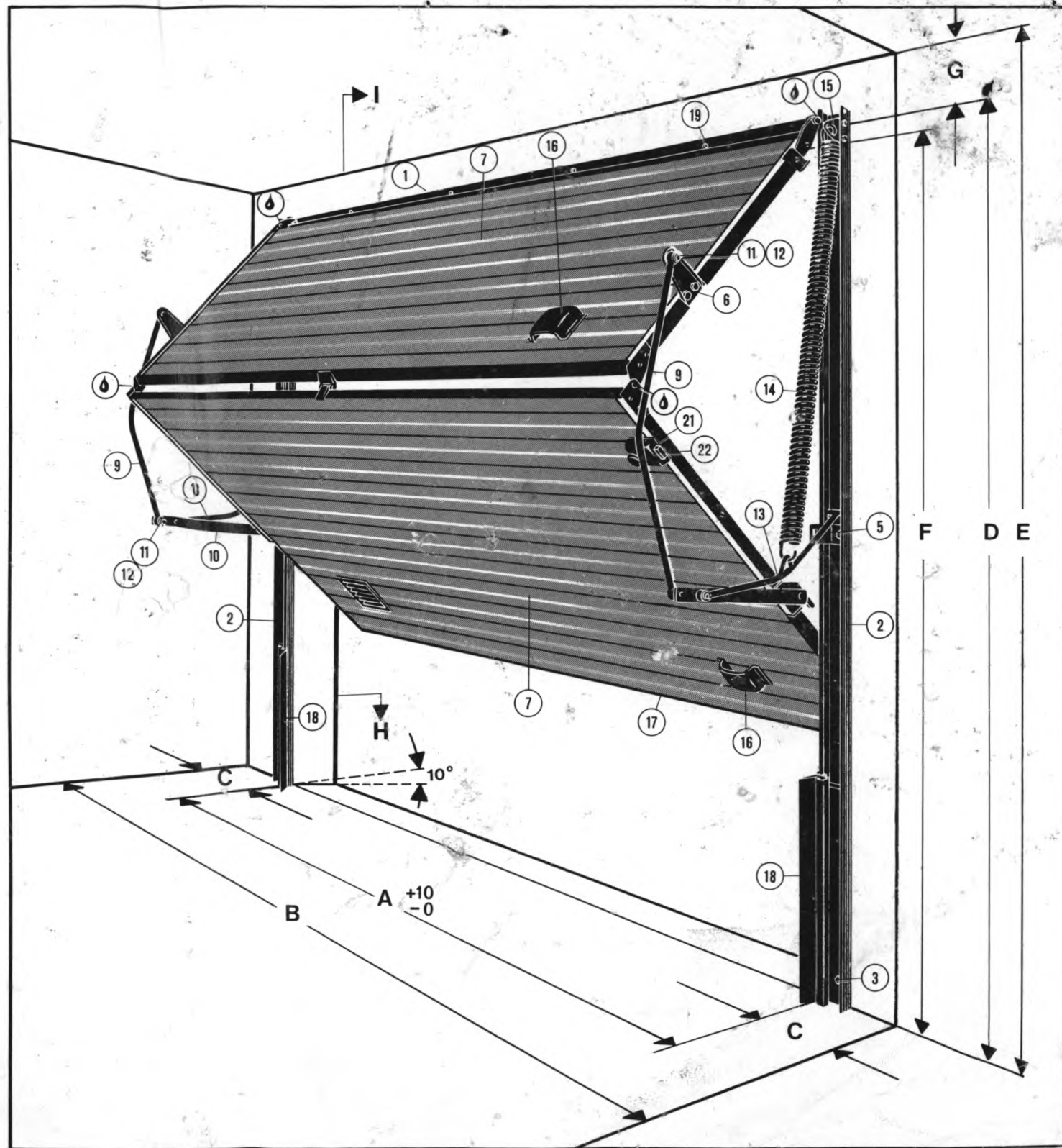

Kontroll av portöppning

Mått nr	Öppning 2450x1950 AxD	Öppning 2350x1950 AxD	Öppning 2450x2080 Skarvsektion 130 mm	Öppning 2450x2180 Skarvsektion 230 mm	Minimått
A	2450	2350	2450	2450	
B	2650	2550	2650	2650	
C	100	100	100	100	
D	1950	1950	2080	2180	
E	2100	2100	2230	2330	
F	1860	1860	1990	2090	
G	150	150	150	150	

- Färdiga öppningens breddmått
- Minsta avstånd mellan väggar
- Minsta sidoutrymme insida vägg
- Färdiga öppningens höjdmått
- Minsta mått mellan golv och tak
- Fri körhöjd
- Minsta utrymme ovanför öppningen

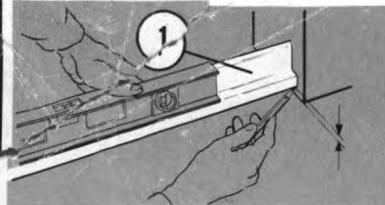

A Bestäm med vattenpass vilken sida av portöppningen som ligger högst. Använd övre karmskenan (1) som har exakt längd. Läggs den på golvet i portöppningen och väg med vattenpasset. Gör ett märke i väg på den dörrpost som är lägst. Samtidigt kontrollerar du dagöppningens bredd med samma skena.

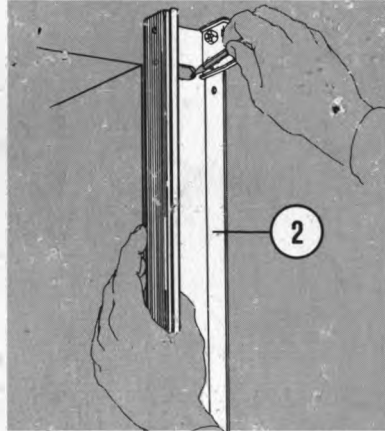

B Res upp karmskenan (2) för den sida där golvet är högst. Se till att rätt klena väljs för vänster respektive höger sida. Märk av genom att rita i de ovala hålen. Tag bort skenan, gör ett kryss i centrum av varje markering, utom tredje hålet uppifrån på höger karmskena, och förborra för fastsättningskruvar. För träskruv med 4mm borr, djup 30 mm för expanderbult i betong med lämplig borr beroende på typ av expanderbult.

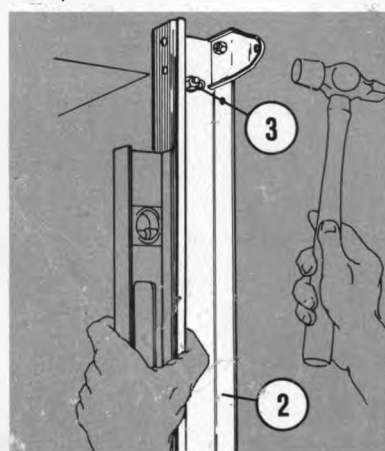

C Fäst karmskenan löst med skruvar (3).

(3). Rikta in vattenpasset så att den är lodrätt (de ovala hålen möjliggör justering) och dra åt skruvarna för gott. Drag övre och nedre skruv först. Därefter de övriga. Om dagbredden i karmen är korrekt, skall karmskenan ligga i liv med karmen.

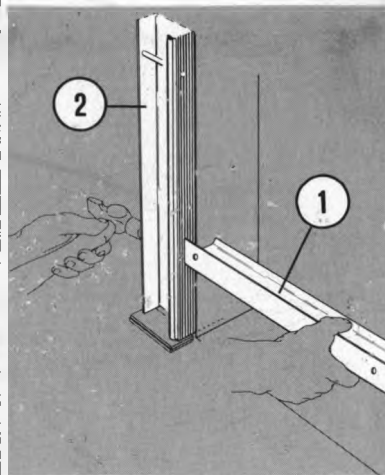

D Gör likadant med den andra skenan. Palla upp den till rätt höjd över golvet om den lutar, enligt höjdmärkning som gjorts vid moment A. Skenan fästes löst med skruvar (3). Kontrollera breddmättet med övre karmskenan så att karmskenorna blir parallella. Om portomfattningen inte är helt i lod eller ojämn på någon punkt bör karmskenan pallas under med lämpligt pallningsmaterial.

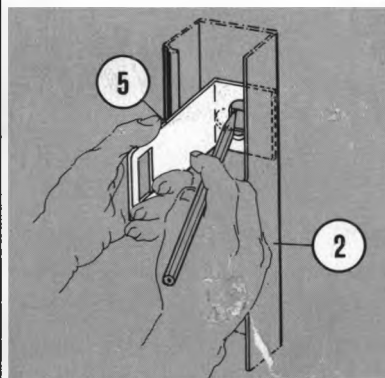

E Vid märkning av hålet i slutblecket (5) skall sitta använd detta som mall vid uppmärkningen. Förborra och drag fast slutblecket med fransk träskruv (3).

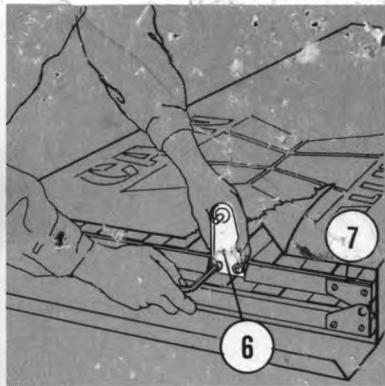

F Montera beslag (6) på den övre porthalvan (7), ett på varje sida. Drag åt bultarna kraftigt. Låt portbladen ligga kvar i förpackningen under detta moment.

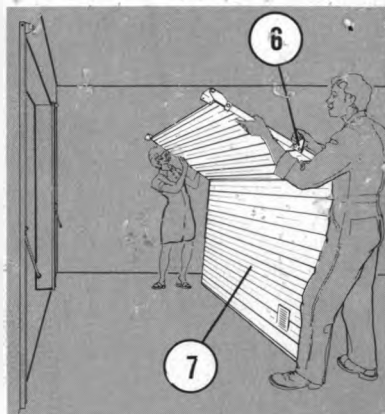

G Här behöver du hjälp. Res upp portbladet mot karmskenorna.

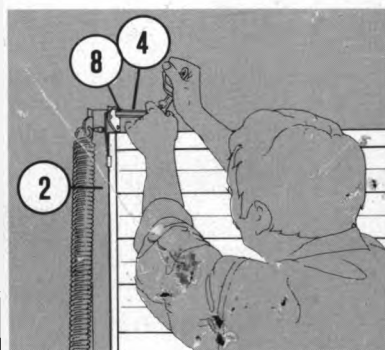

H Fatta om beslag (6), lyft upp porten och montera fast gångjärnsdelen i karmskenan med två bult (8) på varje sida. Drag ej bultarna för gott.



I Lyft upp porten och placera dess underkant på en stol, ca. 40 cm hög.



J Montera styrarm (9) på beslag (6) och länk (10). Kontrollera att lagerbussningarna ej rubbas ur sitt läge. Montera brickor (11) och seegersåkringar (12).

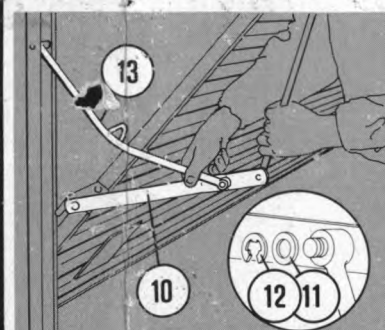

K Montera fjäderarmen (13) på länken (10). Montera brickor (11) och seegersåkringar (12).

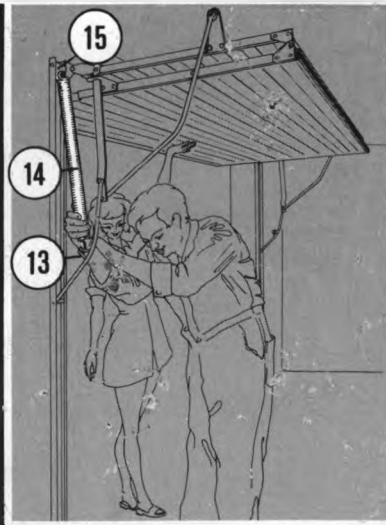

L Här behöver Du hjälp. Öppna porten helt och håll den i detta läge. Häng fast fjädern (14) i övre fjäderfästet (15) och kroka fast fjäderns nederända i bygeln på fjäderarmen (13). Gör samma på andra sidan.

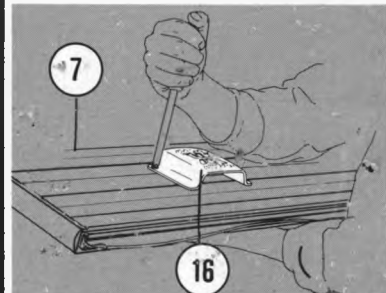

M Montera handtagen (16).

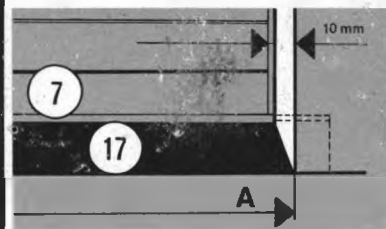

N Skjut i tätningslistan (17) och kapa den till rätt längd enligt bild.



O Skjut i gummilisten enligt bilden. Justerka listerna upptill så att listan ligger plant mot portkanten.

P Stäng porten och drag bultarna enligt H för gott.

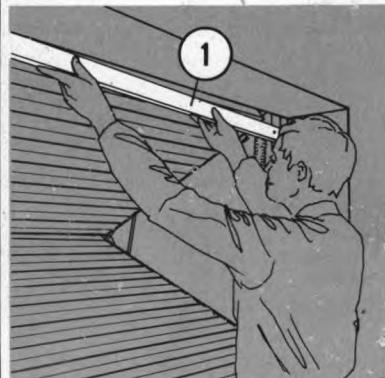

Q Vid detta moment behövs två man om garaget saknar extra ingång. Öppna porten i ca. 45°, skjut upp övre karmskenan (1) efter väggen och stäng porten igen. Skenan fästes från insidan med 4 träskruvar (19). Se till att skenan ligger an mot såväl vägg som portens överkant.

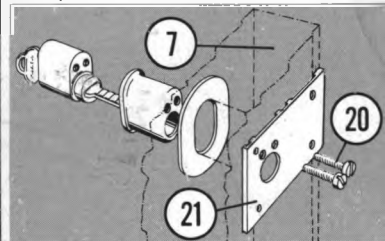

R Cylindern, med tillbehör enligt ovan, dras fast med 2 skruvar i låsfästet (21). Justera låsfästet i höjd så att de yttre hålen stämmer överens med hålen i portbladets kantprofil.

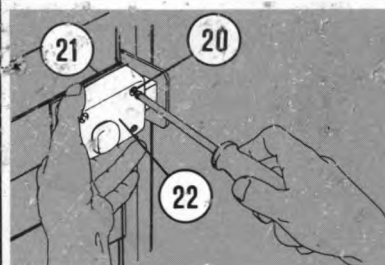

S Montera låskistan och kontrollera slutbleckets (5) höjdläge och justera om så behövs.

T Smörj alla leder märkta (☉) med några droppar olja. Kontrollera en gång till att alla bultar är dragna.

Skötsel. Smörj lederna ett par gånger per år. Portbladens tåliga yta tillåter att de kan spoljas av vid behov.