

colorama

A woman with short brown hair, wearing a blue t-shirt and a black cardigan, is smiling and holding several long, light-colored wooden planks. The planks are stacked and held vertically, with some overlapping. The background is plain white.

Bygg din egen Adirondack

Sju brädor, en bra sticksåg och tummen
något så när på rätta stället. Mer krävs
inte om du vill bygga din egen
Adirondack-stol.

Bygg din egen Adiron-dack

Du behöver

- 7 st 25 x 152 x 2438 mm brädor
- Träläm för utomhusbruk.
- 8 st 51 mm galvaniserad träskruv
- 8 st 32 mm galvaniserad träskruv
- 4 st 9,5 x 51 mm vagnsbult, brickor och muttrar

1. Skär ut alla delar

Om du planerar ditt arbete väl kan du få ut alla delar ur sju brädor. Använd mallarna på följande sidor, rita upp och skär ut med sticksåg. Har du räknat rätt kommer du att ha:

- | | |
|---------------------------|----------------------------|
| A 2st 975 x 140 mm | H 2st 229 x 76 mm |
| B 2st 584 x 140 mm | J 2st 825 x 121 mm |
| C 1st 621 x 89 mm | K 2st 127 x 83 mm |
| D 1st 714 x 140 mm | L 1st 1032 x 135 mm |
| E 2st 800 x 140 mm | M 1st 623 x 89 mm |
| F 1st 622 x 76 mm | N 12st 38 x 89 mm |
| G 1st 584 x 76 mm | |

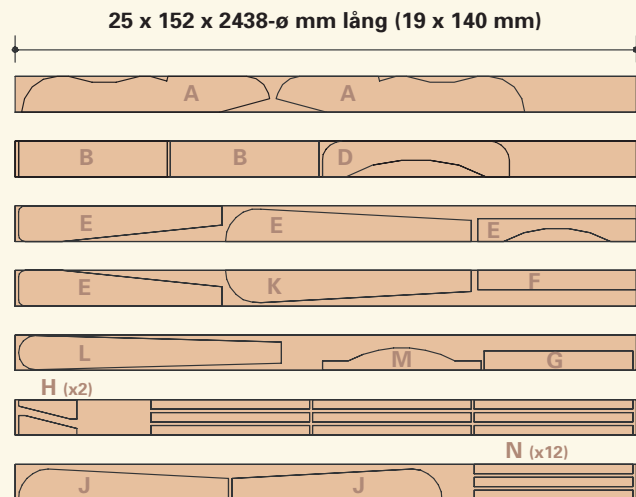

2. Fäst fötterna vid främre benen

Fäst fötterna (A) vid främre benen (B) med två vagnsbultar som i bilden. Fäst delarna vid fötterna med bultskallarna utåt och 9,525 mms muttrar på insidan.

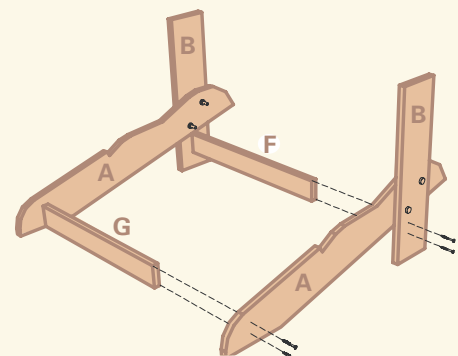
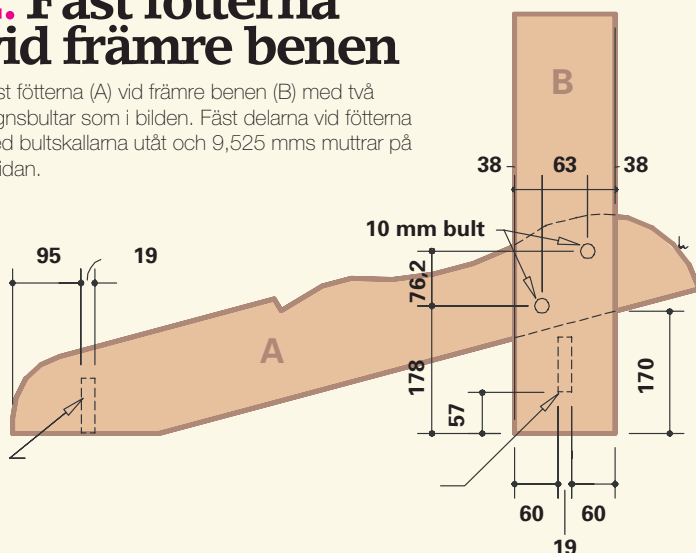

Fäst tvärpinnarna (F + G) vid benen och fötterna med träskruv som i bilden. Förborra skruvhålen för att undvika att träet spricker.

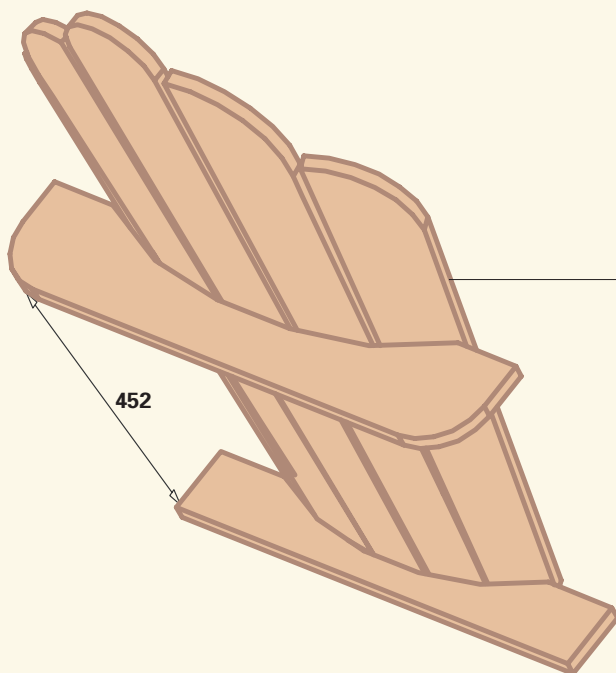

3. Montera ryggen

Placera rygglänkarna på den nedre rygglisten (C) och den övre rygglisten (D). Nederdelen av plankorna ska monteras i plan med den nedre rygglists undersida (C). Fäst plankorna med träskruvar där de korsar listerna.

4. Fäst ryggen och armarna vid stommen

Fäst konsolerna (H) vid framsidan av varje ben med träskruvar. Sätt ryggdelen på plats i skåromma på fötterna och fäst med två träskruvar i varje ända av de nedre rygglisterna. Fäst slutligen armstöden vid benens ovkant samt den övre rygglisten undersida som i bilden.

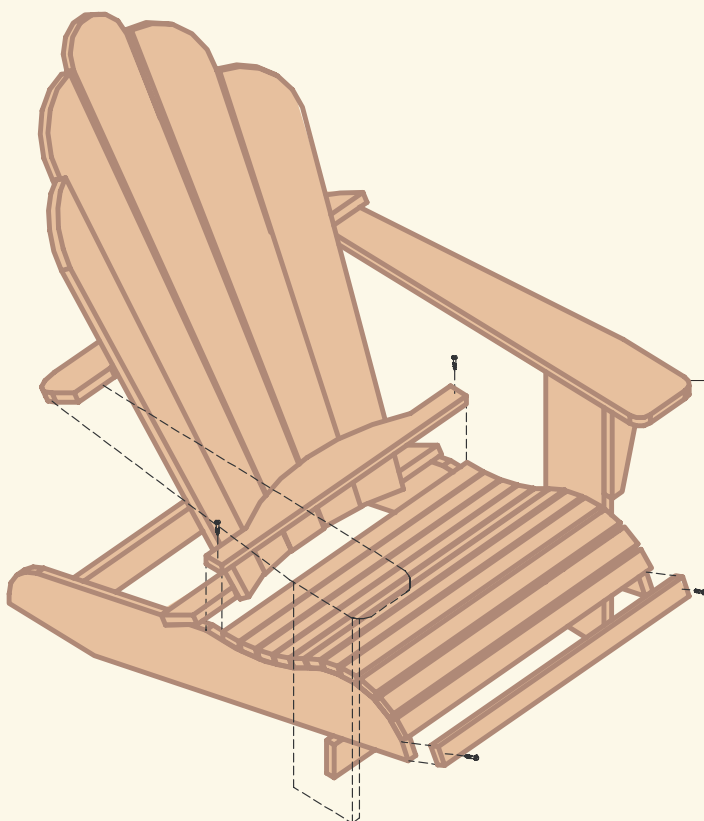
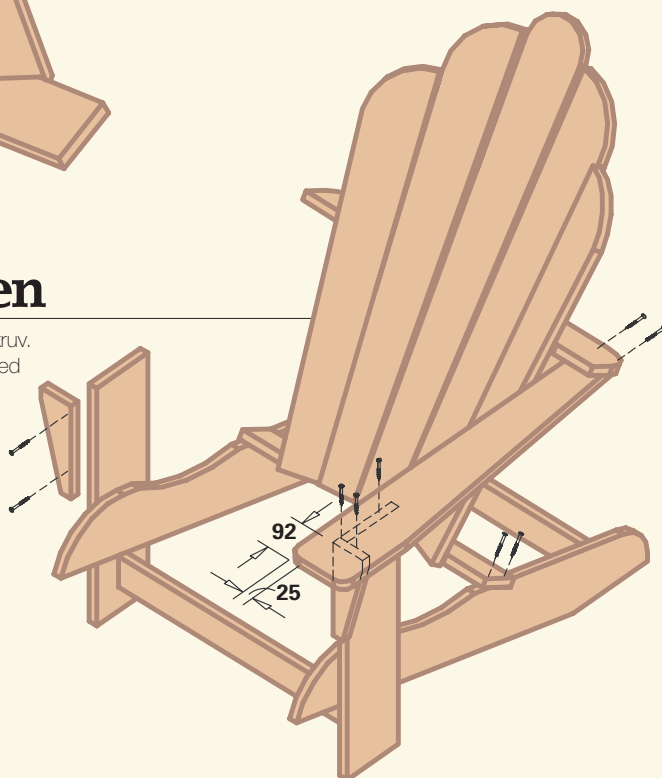

5. Sitsens plankor

Fäst slutligen sitsens bakre plank (M) längst in på sitsen med träskruvar i varje ända. Lämna ett utrymme på 3,175 mm mellan sitsens bakre plank och rygglänkarna. Placera de övriga sitsplankorna (N) med jämna mellanrum längs den svängda sitsen, och fäst dem på samma sätt.

Alla mått är i millimeter
Skala 1:5

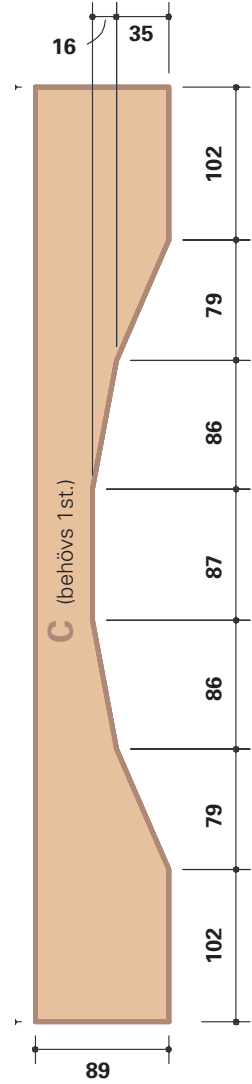
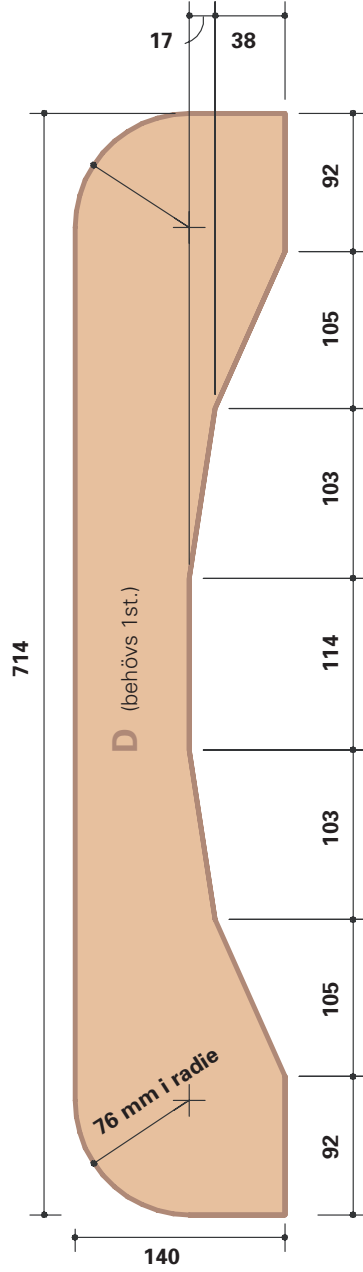
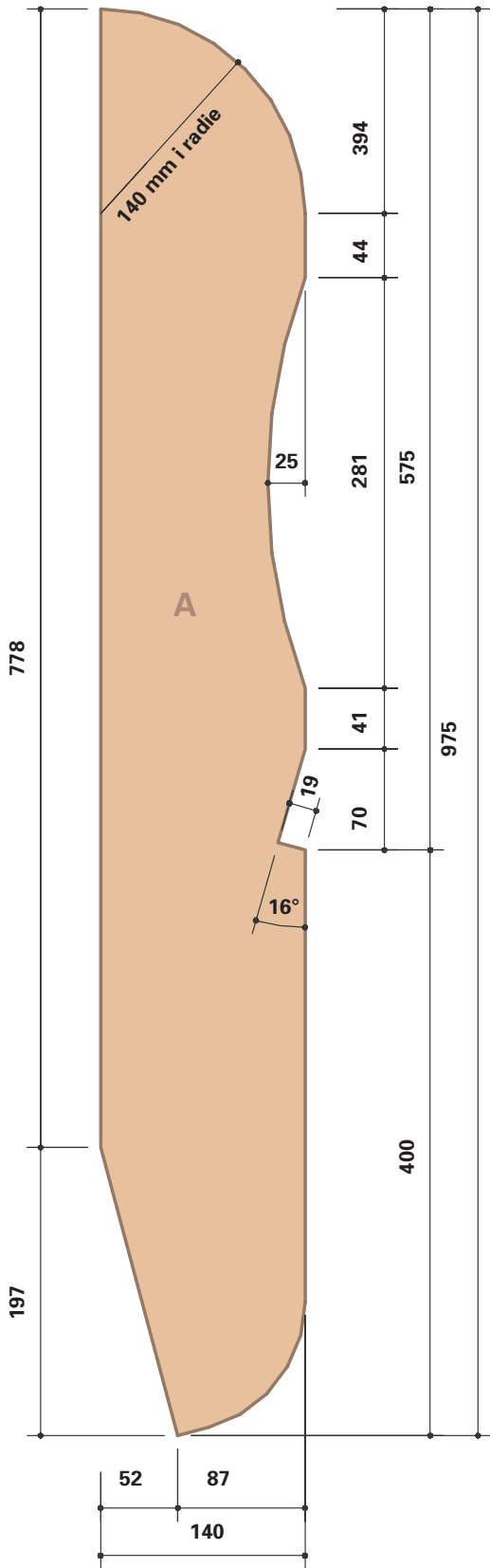

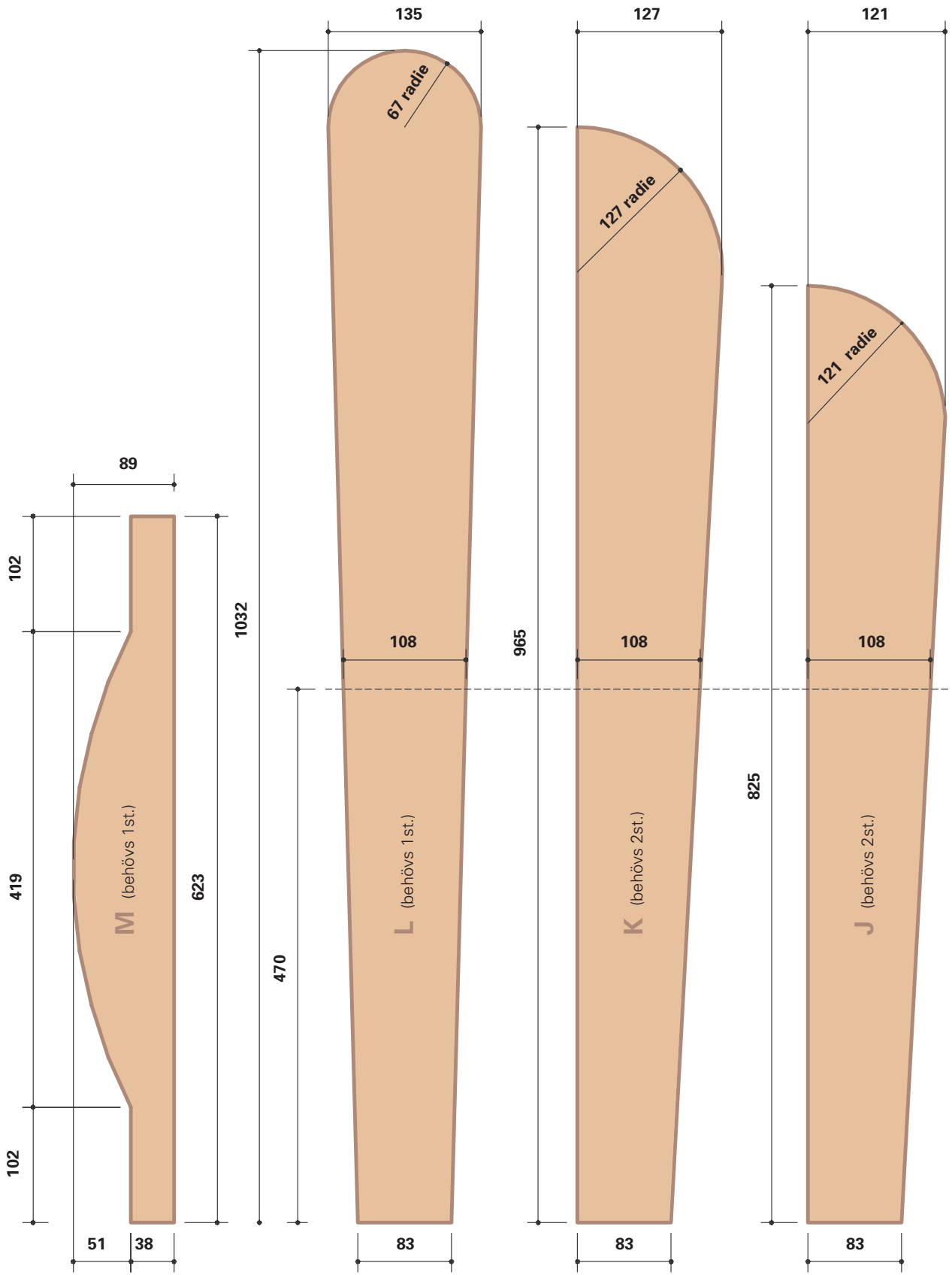

Alla mått är i millimeter
Skala 1:5

