

10

Scandinavia:
Skala A & B
vs. længdegrad

Germany:
Skala A und B
(Längengrad)

France:
Echelle A et B
(Längengrad)

UK:
Scale A & B
vs. longitude

Lgd.grad	Skala A	Skala B
-1.0	0.0	5.0
-0.5	0.1	4.9
0.0	0.2	4.8
0.5	0.4	4.6
1.0	0.5	4.5
1.5	0.6	4.4
2.0	0.7	4.3
2.5	0.8	4.2
3.0	0.9	4.0
3.5	1.0	3.9
4.0	1.2	3.8
4.5	1.3	3.7
5.0	1.4	3.6
5.5	1.5	3.5
6.0	1.6	3.4
6.5	1.8	3.2
7.0	1.9	3.1
7.5	2.1	2.9
8.0	2.2	2.8
8.5	2.3	2.7

Lgd.grad	Skala A	Skala B
9.0	2.5	2.5
9.5	2.6	2.4
10.0	2.7	2.3
10.5	2.8	2.2
11.0	2.9	2.1
11.5	3.0	2.0
12.0	3.1	1.9
12.5	3.3	1.7
13.0	3.4	1.6
13.5	3.5	1.5
14.0	3.6	1.4
14.5	3.7	1.3
15.0	3.8	1.2
15.5	3.9	1.1
16.0	4.1	0.9
16.5	4.2	0.8
17.0	4.3	0.7
17.5	4.4	0.6
18.0	4.6	0.4
18.5	4.7	0.3

La parabole Multifocus équivaut à 4 paraboles de 78 cm (réf : ATD 780). Si, pour l'un ou l'autre des satellites choisis sur le site de réception il est préconisé une parabole de taille supérieure à 78 cm, le résultat obtenu avec la Multifocus ne sera pas optimal. Dans ce cas, il sera préférable d'opter pour une solution plus standard.

Réglage des LNB

Les réglages suivants correspondent aux positions des satellites suivants : 5° Ouest, 4,8° Est, 13° Est, 19,2° Est, avec une élévation de 33 à 34° - cette valeur est indicative et peut varier en fonction des endroits où l'installation est effectuée - . Le calage de l'élévation se fait à l'aide des graduations sur la monture AZ/EL (repère centre vis de blocage). Les échelles sont graduées de -3 à 72 degrés avec une valeur de 5°/division.

Pour tous les réglages, il est indispensable d'utiliser un appareil de mesure afin d'obtenir le niveau de signal maximum pour chaque réglage. Concernant l'espace entre LNB, les dimensions sont données à titre indicatif en fig. 3, elles peuvent servir de valeur de base de départ, mais varient en fonction de l'endroit de l'installation. Pour les réglages de base, le rail support LNB (fig.3) est centré sur 2,5° pour les échelles A et B.

I) LNB 1 (19.2° EST)

- Réglage de base :**
Régler la parabole pour la réception de Astra 19.2° Est avec le LNB 1 (fig 9). Positionner le LBN le plus proche de l'échelle A et faire glisser jusqu'à obtention de signal maximum, puis fixer le support à l'aide de la vis.
- Réglage fin:**
Tourner la vis échelle A (fig9) jusqu'à obtention du signal maximum.

II) LNB 4 (5° OUEST)

- Réglage de base :**
Déplacer le LNB 4 (fig 10) sur le rail jusqu'à obtention du signal maximum, puis fixer le support à l'aide de la vis.
- Réglage fin:**
Tourner la vis échelle B jusqu'à obtention du signal maximum. Nota : dans le cas où la vis échelle B est en butée haute ou basse sans obtenir un signal maximum, il peut s'avérer nécessaire de reprendre les réglages d'élévation parabole avec l'échelle A en butée haute ou butée basse.

III) LNB 1 (19.2° EST) et LNB 4 (5° OUEST)

Réitérer les réglages fins pour les LNB 1 et 4, afin de s'assurer que les niveaux sont restés au maximum.

IV) LNB 2 (13° EST) et LNB 3 (4,8° EST)

Déplacer les LNB sur le rail jusqu'à obtention du signal maximum, puis fixer les supports à l'aide des vis.

Setting of the dish

The following procedure serves as a guide for the satellite pos. 1W, 5E, 13E and 19,2E in Scandinavia.

Coarse setting

- Place LNBs/feedholder as indicated on the drawing (photo 3) and screw on LNB.
- Determine the longitude of the place concerned, based on the map (9). Determine the setting of scales A and B based on the table (10) and set scales A and B on the dish.
- Set the dish as usual for reception of sat. pos. 19,2E with LNB1 (LNB closest to scale A). Elevation setting of the place concerned can be read from the map (9).

(Please note: there is no scale on the mast bracket. – Set elevation as indicated on the map and precision set till the best signal is obtained).

Precision setting

- Move LNB4 (LNB closest to scale B) on the rack till max. signal reception is obtained on sat. pos. 1,0W
- Turn the screw B (scale B) till max. signal reception is obtained on sat. pos. 1,0W
- Repeat points 1 and 2.
- Turn the screw A (scale A) till max. signal is obtained on sat. pos. 19,2E.
- If necessary, repeat points 1,2,4 and then screw on LNB4.
- Move LNB2 and LNB3 on the rack till max. signal on sat. pos. 5E and 13E and tighten the screws.

11

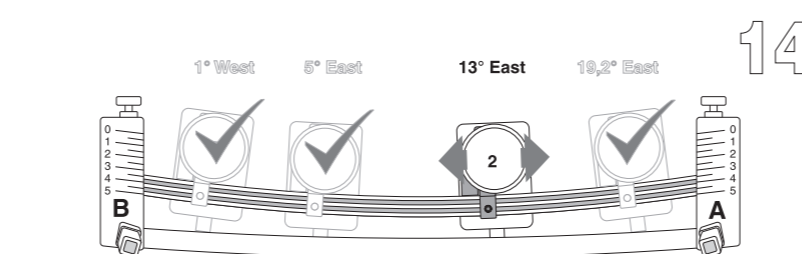
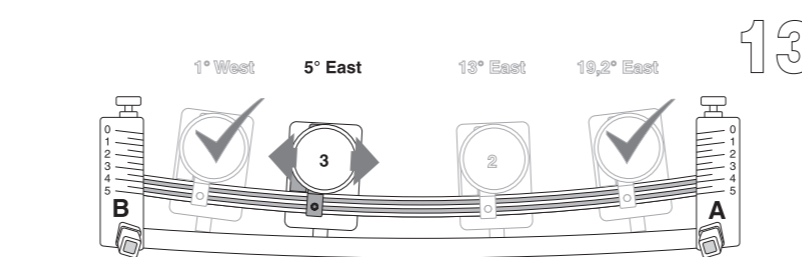
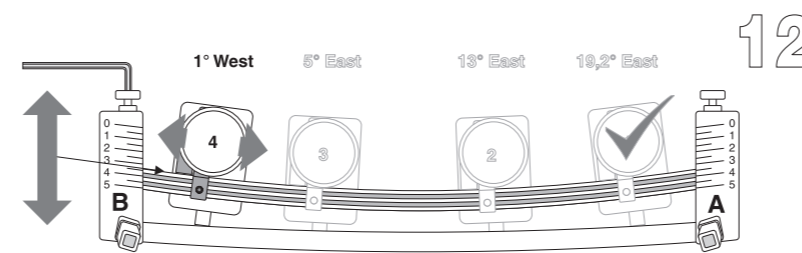
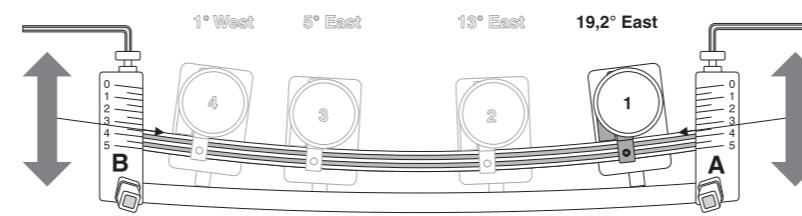

UNIQUE 100 CM Mounting instruction

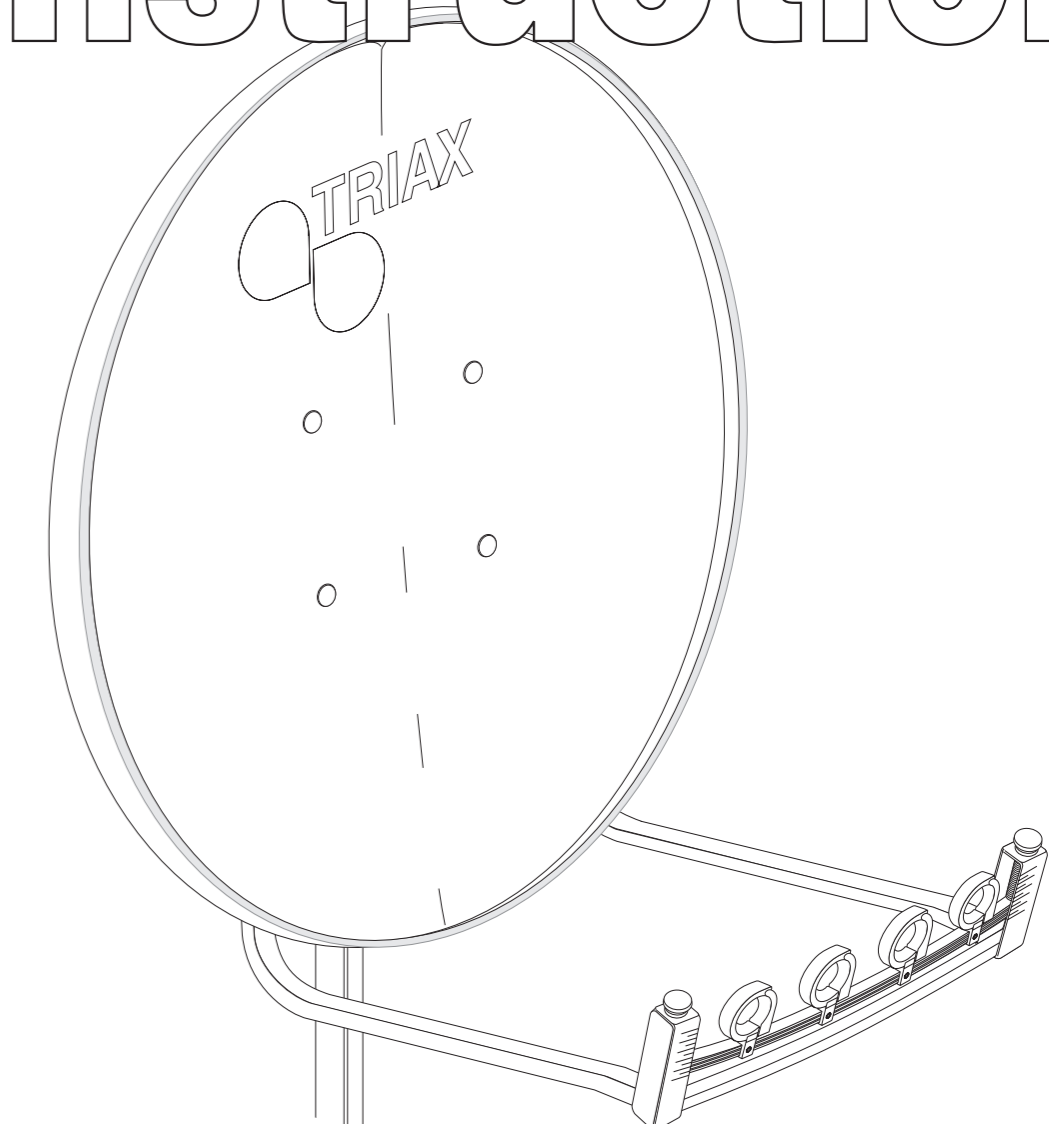

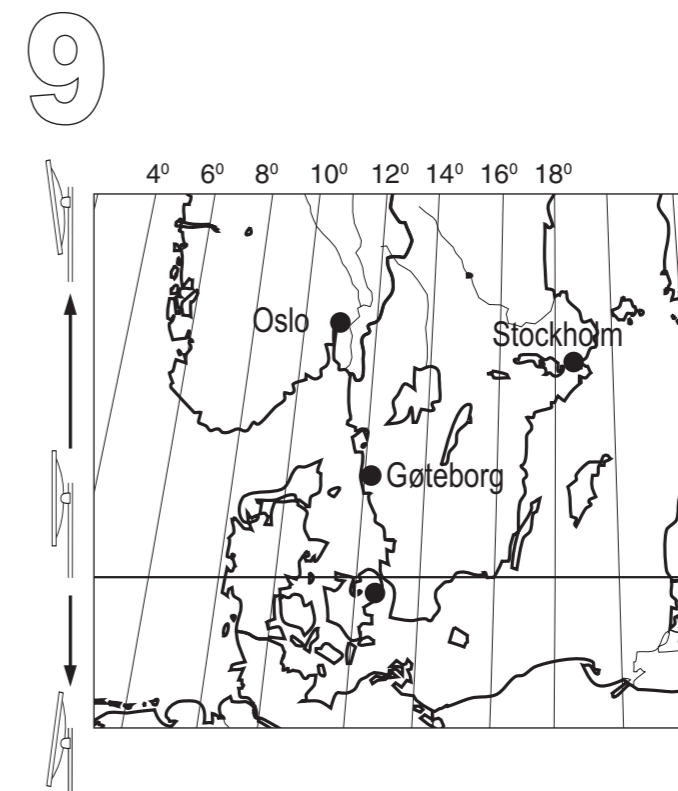
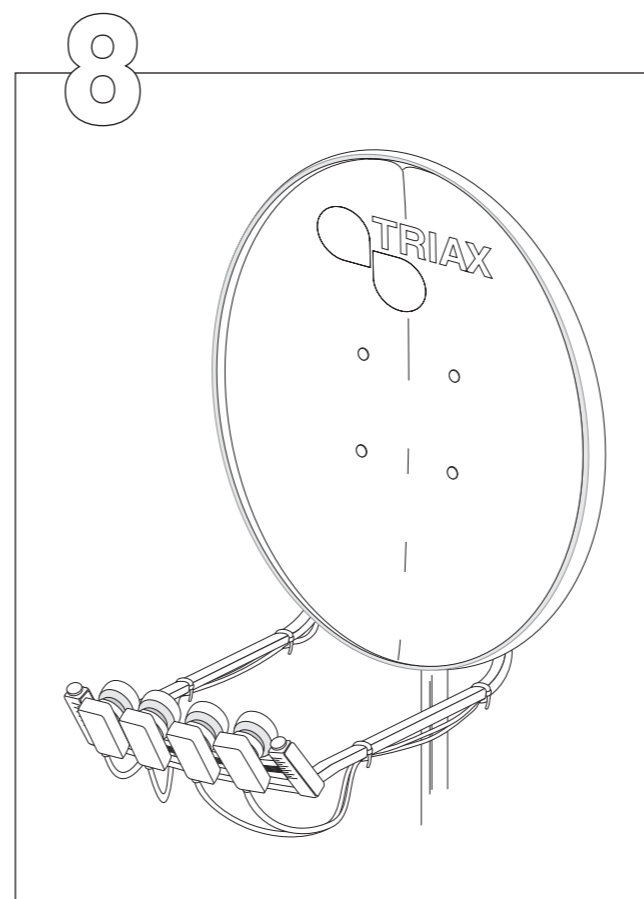
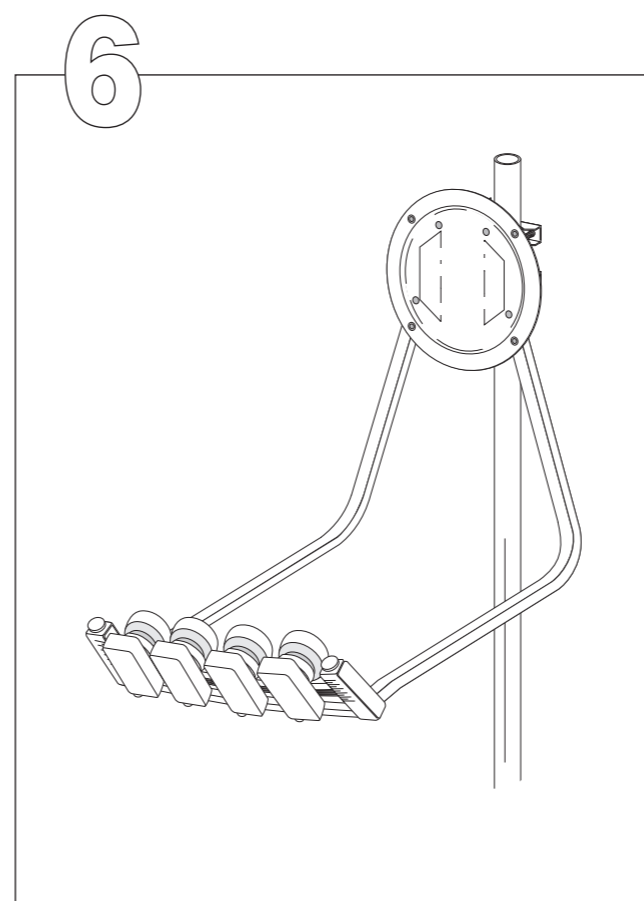
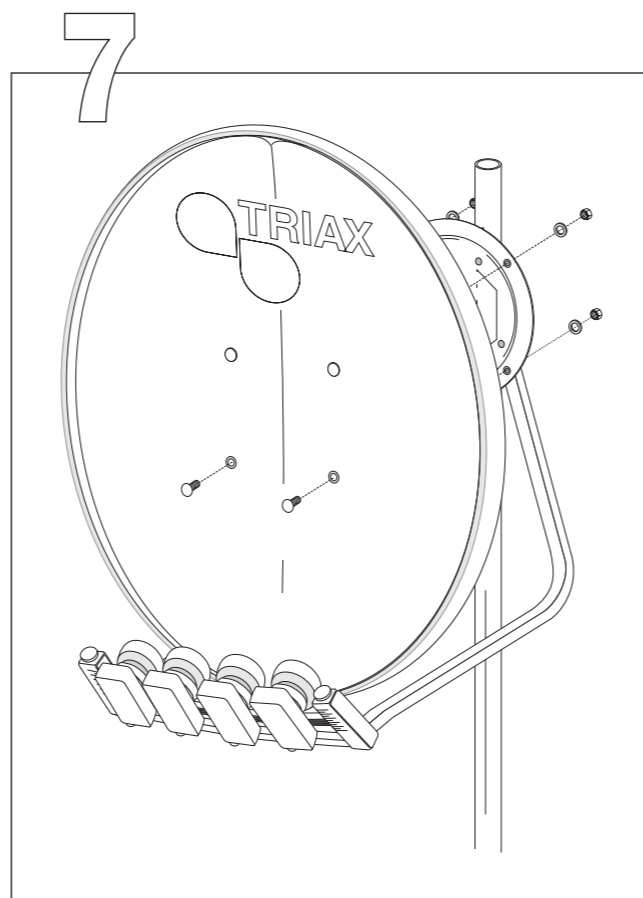
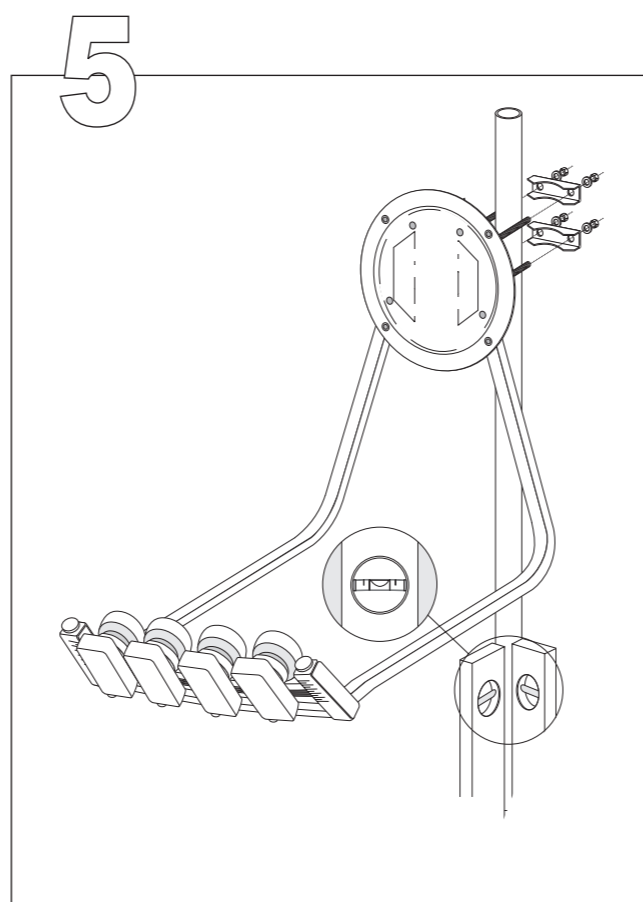
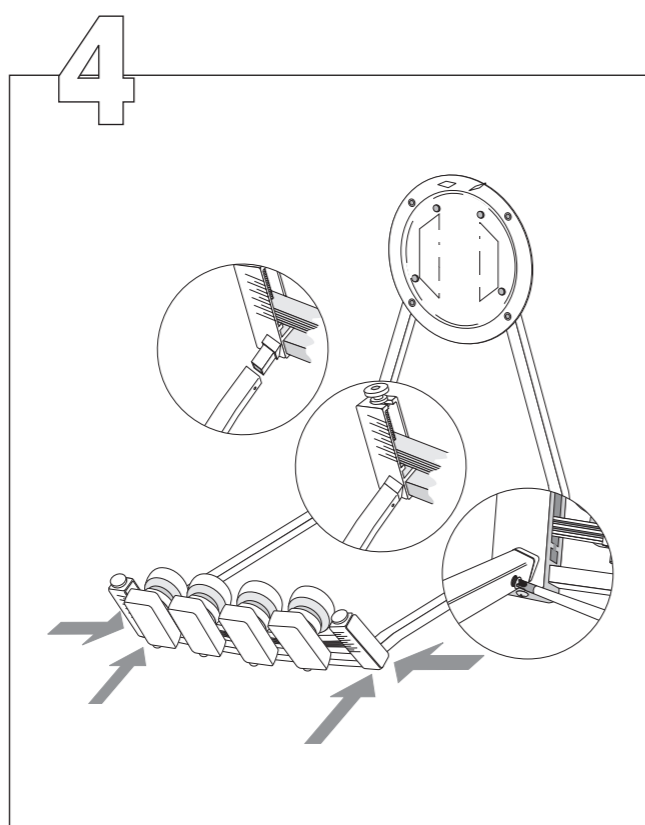
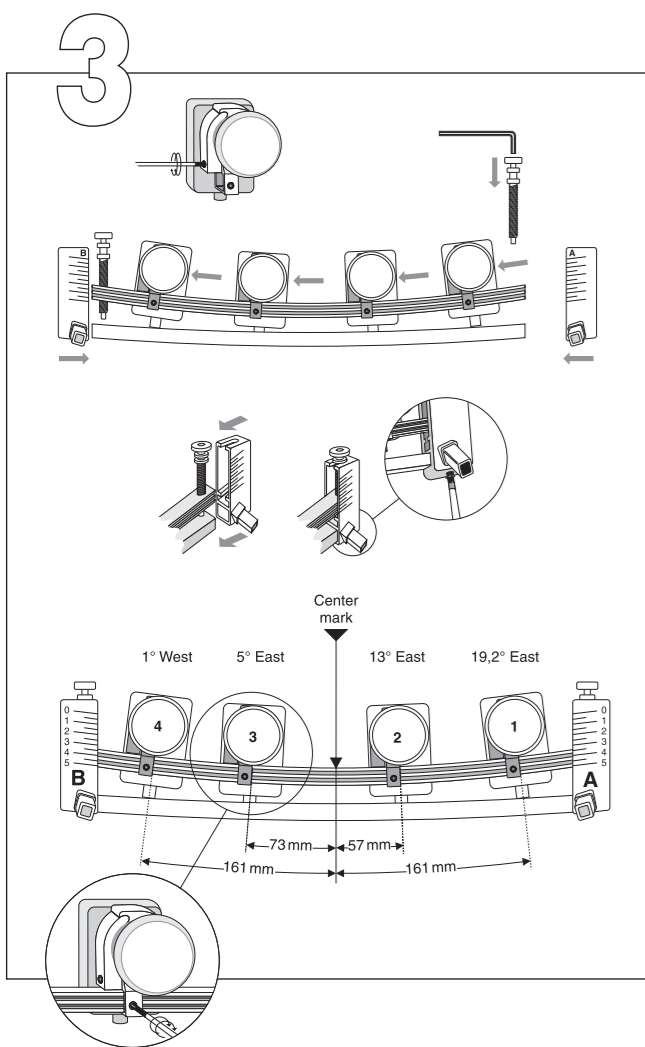
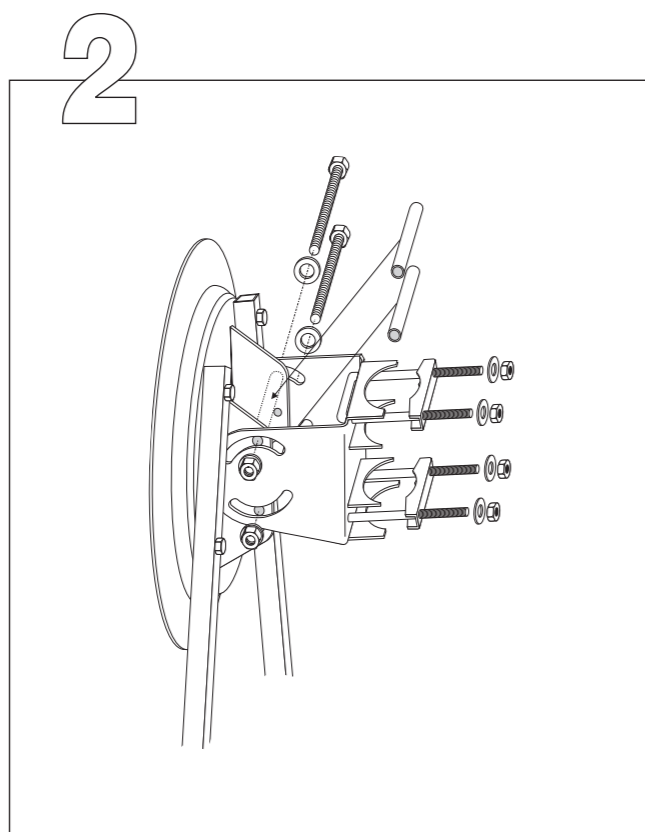
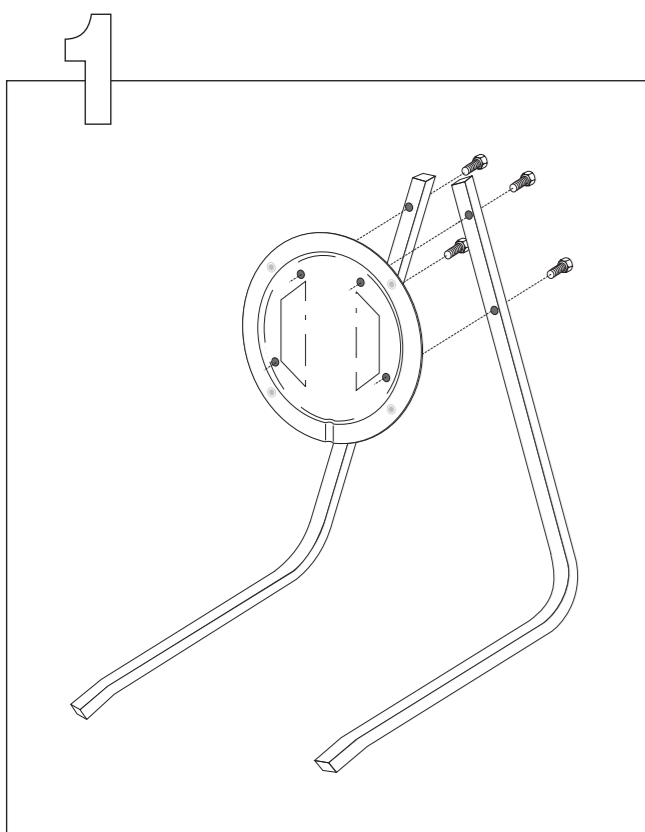

Indstilling af parabol
Følgende procedure er vejledende for satellitpos. 1W, 5Ø, 13Ø og 19,2Ø i Skandinavien.

Grovindstilling

1. Placer LNB'er/feedholder som vist på tegningen (billede 3) og skru LNB1 fast.
2. Bestem længdegraden for det aktuelle sted ud fra kort (9). Bestem indstillingen af skala A og B ud fra tabel (10) og indstil skala A og B på parabol.
3. Indstil parabol på normal vis til modtagelse af sat. pos. 19,2Ø med LNB1 (LNB tættest ved skala A). Elevationsindstillingen for det aktuelle sted kan aflæses på kortet (9). (Bemærk: der er ingen skala på mastbeslaget. - Indstil elevation som antydet ved kortet og finindstil til bedste signal opnås.)

Finindstilling

1. Flyt LNB4 (LNB tættest ved skala B) på skinnen til max. signalmodtagelse opnås på sat. pos. 1,0W.
2. Drej skruen B (skala B) til max. Signalmotagelse opnås på sat. pos. 1,0W.
3. Gentag pkt 1 og 2.
4. Drej skruen A (skala A) til max. signal opnås på sat. pos. 19,2Ø.
5. Gentag evt. pkt 1,2,4 og skru så LNB4 fast.
6. Flyt LNB2 og LNB3 på skinnen til max. signal på sat. pos. 5Ø og 13Ø og skru dem fast.

Inställning av parabol

Følgjande monterig är vägledande för satellitpositionerna 19,2°, 13°, 5° och 1°V (sett framifrån) i Skandinavien.

Grovinställning

1. Placera LNB:1/feedholdern som visas på teckningen (bild nr 3) och skruva fast LNB 1.
2. Bestäm längdgraden för den aktuella orten utifrån kort (9). Bestäm inställningen av skala A och B utifrån tabell (10) och ställ in skala A och B på parabol.
3. Ställ in parabol på normalt sätt till mottagning av satellit position 19,2Ø med LNB 1 (LNB närmast skala A). Elevationsinställningen för den aktuella orten kan avläsa på kortet (9). (OBS! Det finns ingen skala på mastbeslaget). - Ställ in elevationen som kortet visar och fininställ tills otimal signal uppnås.

Fininställning

1. Flytta LNB 4 (LNB närmast skala B) på skenan till max. signal-mottagning uppnås på satellitposition 1,0V
2. Dra skruven B (skala B) tills max. signalmottagning uppnås på satellitposition 1,0V
3. Upprepa pkt 1 och 2.
4. Dra skruven A (skala A) til max. signal uppnås på satellitposition 19,2Ø.
5. Upprepa evt. pkt 1,2,4 och skruva fast LNB 4.
6. Flytta LNB 2 och LNB 3 på skenan till max. signal på satellitposition 5Ø och 13Ø og skruva fast dem.

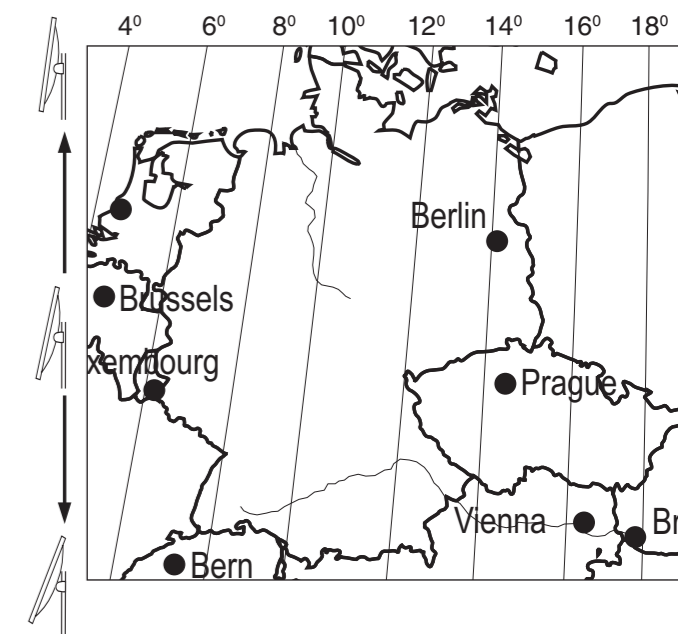

Einstellung der Parabolantenne
Die folgenden Einstellungen gelten für die Satellitenpositionen 1° West, 5° Ost, 13° Ost und 19,2 Ost in Germany.

Grobeinstellung

1. LNC's / Feedhalter wie auf der Zeichnung (Bild 3) anbringen und LNC festschrauben.
2. Längengrad der aktuellen Lage aus der Karte (9) heraus bestimmen. Für Deutschland gilt: Berlin ca.14°, Halle ca. 12°, Hannover ca. 10°, Osnabrück ca. 8°. Einstellung von Skala A und B aus der Tabelle (10) heraus bestimmen und Skala A und B einstellen.
3. Die Antenne auf übliche Weise für Empfang der SAT-Pos. 19,2 Ost (ASTRA) mit LNC 1 einstellen (zunächst Skala A). Die Elevationsinstellung für die aktuelle Lage ist aus der Karte (Bild 9, links) grob ersichtlich. (Beachten Sie: Es gibt keine Skala an der Masthalterung. Der Elevationswinkel ist mit einem Meßgerät zu optimieren).

Feineinstellung

1. LNC 4 in der Schiene verrücken bis max. Signalempfang in SAT-Position 1° West erreicht wird.
2. Anschließend Schraube B (Skala B) drehen bis max. Signalempfang in SAT-Position 1° West erreicht wird.
3. Punkt 1 und 2 wiederholen.
4. Schraube A (Skala A) drehen bis maximaler Signalempfang in Sat-Position 19,2° Ost erreicht wird.
5. Eventuell Punkt 1, 2 und 4 wiederholen und dann LNC 4 festschrauben.
6. LNC 2 und LNC 3 in der Schiene verrücken, bis max. Signalempfang in den SAT-Positionen 5° Ost und 13° Ost erreicht wird. Anschließend festschrauben.